



# EVO

Paneles RGBWCW

Manual de usuario. Diciembre 2020  
Firmware V01.04



made to last

Esta guía proporciona información sobre cómo utilizar las funciones del producto para iluminar con este equipo, así como advertencias sobre su uso.

Estos son productos de uso profesional para exteriores e interiores o en estudio y deben ser operados únicamente por personal técnico cualificado.

Para obtener las máximas características, lea atentamente las siguientes instrucciones de funcionamiento antes de utilizar este dispositivo por primera vez.

Guarde estas instrucciones de funcionamiento para que usted y los usuarios posteriores puedan consultarlas en el futuro.

THELIGHT Luminary for Cine & Tv, S.L.

Cada panel EVO se ofrece en dos versiones diferentes: Weatherproof (IP54) y Studio (IP51) a prueba de polvo. Las principales diferencias son:

## WEATHERPROOF

- Protección IP54, Weatherproof, a las inclemencias del tiempo
- Puede ser alimentado tanto por AC (90-264V) como por DC (18-35V DC)
- 1x conector XLR-5 IN para control DMX-RDM por cable
- Incluye control sin cable Wi-Fi Art-Net
- Incluye control sin cable por Lumen Radio
- Incluye control por Bluetooth

## STUDIO

- Protección IP51, Dustproof, al polvo
- Puede ser alimentado exclusivamente por AC (90-264V)
- 2x conectores XLR5 para control de DMX-RDM por cable
- Incluye control sin cable Wi-Fi Art-Net
- Incluye 1x conector RJ45 para control de Ethernet por cable

## PRECAUCIONES de SEGURIDAD

Por su propia seguridad, lea y siga todas las instrucciones y advertencias de seguridad. Se utilizan varios símbolos a lo largo de este manual de instrucciones y en el producto para evitar daños físicos a usted o a otras personas y daños a la propiedad.



### ADVERTENCIA

Este símbolo indica riesgo de lesiones o de daños en el equipo



### PELIGRO

Este símbolo indica riesgo de descargas eléctricas o peligro de incendio que podría causar lesiones o daños al equipo.

### TOMA de TIERRA

Para protegerse contra el riesgo de descarga eléctrica, la instalación debe estar debidamente conectada a tierra. Anular del enchufe la conexión a tierra lo expondrá al riesgo de descarga eléctrica.



### RIESGO de QUEMADURAS

La carcasa puede alcanzar temperaturas de hasta 75°C. Mantenga una distancia de seguridad de 0,25 m / 10 "a las superficies adyacentes en todos los lados del dispositivo.

La luminaria actúa como disipador térmico por la parte trasera. Por favor, use guantes protectores si se toca el disipador de calor de la luminaria.

No cubra el radiador de aluminio mientras la lámpara está encendida. Procure una correcta ventilación. Evite exponer la luminaria al calor o radiación generadas por otras lámparas.

No coloque el producto sobre fuentes de calor.

No encienda el producto si la temperatura ambiente supera los 45 °C.

Mantenga los cables alejados del aparato.



### PELIGRO de MUERTE - TENSIÓN de RED

No intente abrir los equipos ni sus componentes. Para evitar riesgos de descargas eléctricas no quite las tapas de la luminaria ni de la Control Unit. No hay componentes cuyo mantenimiento pueda ser realizado por el usuario. El mantenimiento y reparación de los equipos debe ser realizado por un centro autorizado por THELIGHT. Desconecte el aparato de la tensión de red antes de sustituir un component interno



### ALTA INTENSIDAD del HAZ LUMÍNICO

La luminaria está equipada con LEDs de Alta Potencia. Debido a su alta intensidad de salida de luz, no mire directamente a la fuente de luz.



No abra el producto. Hacerlo invalidará la garantía del producto.

No intente reparar ninguna pieza del producto por su cuenta. Los trabajos de mantenimiento y reparación deben ser realizados únicamente por el Centro de Servicio VELVET o a través de un Distribuidor Autorizado.

Nunca conecte el producto a un sistema de atenuación o un canal de atenuación en modo sin atenuación. Hacerlo dañará la electrónica del dispositivo EVO 2.  
Los daños causados por conectar el producto a una fuente de alimentación no adecuada no están cubiertos por la garantía.

## CONDICIONES de TRABAJO

Temperatura ambiente (en el lugar de operación o almacenamiento)  
Mínimo -20°C Máximo + 45°C

Distancias mínimas de superficies inflamables  
Superior, inferior y laterales 0,1 mts / Delantero 0,5m

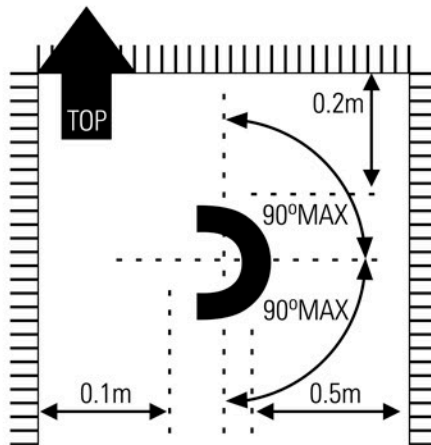

## PRECAUTION

Si bien la luz generada por LED no produce calor, por lo que su uso resulta muy cómodo para los actores, el chasis del equipo actúa como disipador de calor por su parte trasera. La superficie puede alcanzar una temperatura entre los 20 °C y los 70 °C. Utilice guantes protectores si toca el cabezal de la lámpara.

## EXENCIÓN de RESPONSABILIDAD

VELVET (THELIGHT Luminary for cinema and TV, S.L.) no asume ninguna responsabilidad por fallas de iluminación causadas por el mal funcionamiento de este producto.

El fabricante se exime de responsabilidad por cualquier daño a personas o propiedad causado por una operación inadecuada, daños de este tipo son responsabilidad del operador.



## GARANTÍA

Este producto se fabrica según las especificaciones locales y la garantía es válida dentro del país de compra. Si el producto falla o funciona mal mientras se encuentra en el extranjero, el fabricante no asume ninguna responsabilidad por el mantenimiento del producto localmente o por los gastos incurridos por el mismo.



Este equipo ha sido revisado y cumple con los requisitos de seguridad general para dispositivos electrónicos. Estos requisitos se especifican para proporcionar una protección razonable contra interferencias electromagnéticas cuando el equipo se utiliza en entornos comerciales.

Este equipo genera, utiliza y puede emitir ondas de radiofrecuencia, y si no se utiliza correctamente siguiendo las instrucciones de este manual puede producir interferencias en las comunicaciones por radio. El uso de este equipo en áreas residenciales puede producir interferencias, el usuario será el único responsable de corregirlas.

[www.velvetlight.tv](http://www.velvetlight.tv)

La total o parcial reproducción de esta guía está prohibida sin el permiso escrito de VELVET.

La tecnología de VELVETLight está protegida bajo las leyes Españolas de licencias. Patentes internacionales pendientes.

La información y especificaciones están sujetas a cambios si previo aviso.

2020 © Copyright VELVET. Todos los derechos reservados.

## 02

- 03 INTRODUCCIÓN
- 03 PRECAUCIONES de SEGURIDAD
- 04 CONDICIONES de TRABAJO
- 05 GARANTÍA
- 07 CARACTERÍSTICAS PRINCIPALES
- 09 ACCESOS DIRECTOS QR

## 10

- 13 MODELOS DISPONIBLES
- 13 VELVET EVO 1
- 15 VELVET EVO 2
- 17 VELVET EVO 2x2
- 19 DISTRIBUCIÓN ESPECTRAL y FOTOMETRÍA

## 20

- 20 ACCESORIOS
- 20 ALIMENTACIÓN
- 23 RIGGING
- 24 CONTROL del HAZ
- 26 CONTROL REMOTO
- 27 TRANSPORTE

## 28

- 28 INSTALACIÓN
- 28 MONTAJE de la LIRA
- 32 SEGURIDAD
- 33 INSTALACIÓN de ACCESORIOS: SNAPGRID, SNAPBAG, VISERAS
- 37 ALIMENTACION EVO STUDIO
- 38 ALIMENTACION EVO IP54

## 40

- 40 DESCRIPCIÓN GENERAL
- 40 BOTONES CONTROL LOCAL
- 41 ESTRUCTURA del DISPLAY
- 42 MENU
- 43 OPCIONES de CONTROL
- 44 MODOS DE COLOR
- 44 CCT (LUZ BLANCA)
- 44 HSI (COLOR)
- 45 MODOS DE COLOR
- 45 RGB (COLOR)
- 45 GELS (COLOR)
- 46 EFFECTS (COLOR)

## 49

- AJUSTES
- 48 CURVAS de DIMMING y MODO CICLORAMA
- 49 CONTROL REMOTO. OPCIONES por CABLE
- 49 DMX-RDM CONTROL
- 49 CONFIGURACIÓN de la DIRECCIÓN DMX
- 49 SELECCIONANDO el MODO de CONTROL DMX-RDM
- 50 CYC 4 MAPEADO DMX 8 BITS
- 51 CYC 4 MAPEADO DMX 16 BITS
- 52 CONTROL REMOTO. OPCIONES WIRELESS
- 52 ETHERNET Art-Net
- 53 LumenRadio
- 54 DISPOSITIVOS Wi-Fi
- 55 BLUETOOTH
- 57 VELVET GOYA APP
- 59 DISPLAY y ABOUT
- 60 FUNCIONES USB: CARGA y SALVADO de PRESETS

## 61

- 61 ALAMBRES y COTAS
- 64 REGULACIONES
- 65 GARANTÍA

Gracias por elegir un panel VELVET EVO

EVO es un softlight de LED, ajustable en color, compacto, portátil, silencioso, sin mantenimiento y de alta calidad. Es mucho más eficiente que un softlight tradicional y es el líder del mercado en eficiencia de softlights de LED con 4.1 Lux por vatio.

Los paneles EVO emiten luz de color variable con temperatura de color ajustable y corrección ajustable de verde / magenta. Cada modelo EVO se puede controlar mediante el protocolo DMX-RDM, Art-Net a través de Lumen Radio inalámbrico, Wi-Fi Art-Net, Bluetooth o localmente con botones resistentes a los golpes y pantalla a color.

## 5LED ESPECTRO de COLOR COMPLETO con COLORES SATURADOS

EVO emite un espectro de luz a todo color producido por la exclusiva tecnología 5LED desarrollada por VELVET para uso en la industria de la fotografía, cinematografía y televisión profesional.

La combinación de EVO 5 LED (RGB + W + CW) amplía las posibilidades de color con respecto a la tecnología RGBW tradicional, produciendo una gama de colores mucho más amplia, una luz blanca más natural y colores más ricos y saturados.

La tecnología de 5LED del EVO ofrece un mayor grado de control del color:

- Se puede seleccionar cualquier base de Temperatura de Color y aplicarle cualquier color o gelatina
- Los ajustes de un Modo pueden ser trasladados a otro Modo de trabajo.

## LUZ SILENCIOSA y COOL

EVO funciona de manera completamente silenciosa, sin ventiladores, no emite ninguna radiación infrarroja o UV, por tanto, no envía calor hacia los actores, lo que hace que se sientan cómodos con su luz.

## LIDER en EFICIENCIA

El VELVET EVO lidera la eficiencia en la industria audiovisual y por eso recibió un Premio como Producto del Año en NAB 2019. Esto tiene ventajas reales en el set:

- Más tiempo en uso cuando funciona por baterías
- Silencioso 100% y libre de mantenimiento del ventilador
- 100% de potencia lumínica incluso cuando trabaja por baterías

## CONTROL TOTAL INTEGRADO

EVO se puede controlar completa, rápida y fácilmente de cualquier forma posible, de forma local o remota, con cable o sin cable, desde una aplicación de terceros o con la aplicación VELVET Goya

### CONTROL WIRELESS

- DMX-RDM a través de LumenRadio (solo en la version IP54)
- Wi-Fi Art-Net para controlarlo a través de VELVET Goya o de aplicaciones abiertas de terceros

### CONTROL con CABLE

- DMX-RDM mediante los conectores XLR-5
- Art-Net a través del conector RJ-45 (solo en la version Studio)

### CONTROL LOCAL

El Display de color ofrece posibilidades ilimitadas, rápido y fácil de usar con los botones a prueba de golpes.

- La Lista de Gelatinas se muestra con colores reales
- El ajuste de luz blanca o de color se muestra con un color real

## VELVET SUPER SOFT EVO

EVO produce una luz natural súper suave, uniforme, de una sola sombra, en cualquier configuración de color o luz blanca.

## FIRMWARE HISTÓRICO

### EVO Firmware v01.03

- Nuevo Modo RGB de 8 y 16 bits

### EVO Firmware v01.02

- Tipografías más grandes y más gráficos en color
- Modo CCT Independiente
- Control de bloqueo del Menú
- Ajustes en el brillo del Display seleccionables
- Más parámetros de control en el Modo Efectos
- Curvas de Dimming

En DMX-RDM:

- 8 nuevos Modos de trabajo por DMX
- Modo Changing
- Modo Master/Slave
- Aviso de DMX detectado y bloqueo del Display
- Información LumenRadio
- Activación del Wifi
- Activación del Ethernet por cable en EVO Studio
- USB presets



VELVET EVO BROCHURE



VELVET EVO SOPORTE



VELVET EVO MANUAL de  
USUARIO ACTUALIZADO

## VELVET EVO 1 IP54

panel resistente a la intemperie de 30x30 cm (1x1 pies) hecho de aluminio 100%, diseñado específicamente para soportar las condiciones de trabajo más duras en lugares húmedos o polvorientos.

EVO 1 ofrece luz de máxima potencia alrededor de 60 minutos con una sola batería de 90 Wh 14,4 V. La parte posterior de EVO tiene una placa de montaje rápido para instalar mediante 1/3 de giro el soporte de la batería, la fuente de alimentación AC o el Center Mount.

EVO 1 pesa solo 4,4 kg / 9,7 libras. y tiene un grosor de 92 mm / 3,6 ".

### Ref VE1CIP54

Incluye: 1x EVO 1 IP54 con conector XLR3 para entrada de alimentación DC, 1x conector XLR5 para entrada DMX, 1x Micro-USB, LumenRadio wireless DMX-RDM, Wi-fi Art-Net, 1x yoke con 28mm junior pin - 16mm baby receiver, 1x Cable de alimentación Schuko / PowerCon TRUE1 de 3 m

### Ref VE1CIP54NY (panel sin yoke)

Incluye: 1x EVO 1 IP54 con conector XLR3 para entrada de alimentación DC, 1x conector XLR5 para entrada DMX, 1x Micro-USB, LumenRadio wireless DMX-RDM, Wi-fi Art-Net, 1x Cable de alimentación Schuko / PowerCon TRUE1 de 3 m



## VELVET EVO 1 STUDIO

panel a prueba de polvo, IP51, libre de mantenimiento de 1x1 pies (30x30 cm), que funciona completamente en silencio, sin ventiladores que reparar. La versión STUDIO funciona exclusivamente con alimentación AC e incluye entrada y salida de DMX mediante conectores XLR5 para conexión en cadena. También incluye un conector Ethernet RJ-45.

EVO 1 Studio por su poco peso, perfil delgado y eficiencia líder en la industria con un consumo de solo 100 W aceleran la instalación.

EVO 1 Studio pesa solo 5,6 kg / 12,3 libras. incluido el yoke y tiene un grosor de 128 mm / 5 ".

### Ref VE1CST

Incluye: 1x EVO 1 Studio, IP51, resistente al polvo. Con conector XLR3 para entrada de alimentación DC, 2x conectores XLR5 para DMX-RDM In & Out, 1x Micro-USB, Wi-fi Art-Net, 1x conector RJ45, 1x yoke con 28mm junior pin, 1x Cable de alimentación Schuko / PowerCon TRUE1 de 3 m

### Ref VE1CSTNY (panel sin yoke)

Incluye: 1x EVO 1 Studio, IP51, resistente al polvo con conector XLR3 para entrada de alimentación DC, 2x conectores XLR5 para DMX-RDM In & Out, 1x Micro-USB, Wi-fi Art-Net, 1x conector RJ45, 1x Cable de alimentación Schuko / PowerCon TRUE1 de 3 m

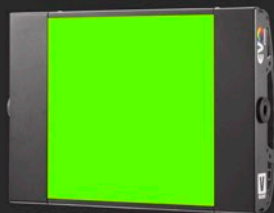

## VELVET EVO 2 IP54

panel resistente a la intemperie de 60x30 cm (2x1 pies) hecho de aluminio 100%, diseñado específicamente para soportar las condiciones de trabajo más duras en lugares húmedos o polvorientos.

Ofrece la misma potencia luminica con dos baterías estándar V-Lock o Gold Mount que con la alimentación AC, alrededor de 80 minutos con dos baterías de 150Wh 14.4V. La parte posterior del EVO tiene una placa de montaje rápido para instalar mediante 1/3 de giro el soporte de la batería, la fuente de alimentación AC o el Center Mount. Pesa solo 6,9 kg / 15,2 libras. y tiene un grosor de 92 mm / 3,6 ”.

### Ref VE2CIP54

Incluye: 1x EVO 2 IP54 con conector XLR3 para entrada de alimentación DC, 1x conector XLR5 para entrada DMX, 1x Micro-USB, LumenRadio wireless DMX-RDM, Wi-fi Art-Net, 1x yoke con 28mm junior pin - 16mm baby receiver, 1x Cable de alimentación Schuko / PowerCon TRUE1 de 3 m

### Ref VE2CIP54NY (panel sin yoke)

Incluye: 1x EVO 2 IP54 con conector XLR3 para entrada de alimentación DC, 1x conector XLR5 para entrada DMX, 1x Micro-USB, LumenRadio wireless DMX-RDM, Wi-fi Art-Net, 1x Cable de alimentación Schuko / PowerCon TRUE1 de 3 m



## VELVET EVO 2 STUDIO

panel a prueba de polvo, IP51, libre de mantenimiento de 2x1 pies (60x30 cm), que funciona completamente en silencio, sin ventiladores que reparar.

La versión STUDIO funciona exclusivamente con alimentación AC e incluye entrada y salida de DMX mediante conectores XLR5 para conexión en cadena. También incluye un conector Ethernet RJ-45.

EVO 2 Studio por su poco peso, perfil delgado y eficiencia líder en la industria con un consumo de solo 200 W aceleran la instalación.

EVO 2 Studio pesa solo 8,9 kg / 19,6 libras. incluido el yoke y tiene un grosor de 128 mm / 5 ”.

### Ref VE2CST

Incluye: 1x EVO 2 Studio, IP51, resistente al polvo. Con conector XLR3 para entrada de alimentación DC, 2x conectores XLR5 para DMX-RDM In & Out, 1x Micro-USB, Wi-fi Art-Net, 1x conector RJ45, 1x yoke con 28mm junior pin, 1x Cable de alimentación Schuko / PowerCon TRUE1 de 3 m

### Ref VE2CSTNY (panel sin yoke)

Incluye: 1x EVO 2 Studio, IP51, resistente al polvo con conector XLR3 para entrada de alimentación DC, 2x conectores XLR5 para DMX-RDM In & Out, 1x Micro-USB, Wi-fi Art-Net, 1x conector RJ45, 1x Cable de alimentación Schuko / PowerCon TRUE1 de 3 m

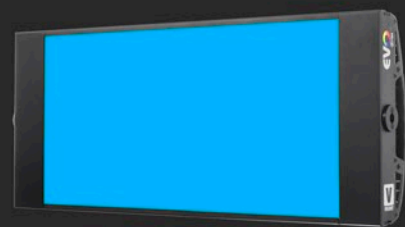

## VELVET EVO 2x2 IP54

panel resistente a la intemperie de 76x62 cm (2x2 pies) hecho de aluminio 100%, diseñado específicamente para soportar las condiciones de trabajo más duras en lugares húmedos o polvorientos.

Ofrece la misma potencia luminica con una batería de 28V que con la alimentación AC.

Pesa solo 13 kg / 28.6 libras. y tiene un grosor de 93 mm / 3.6".

### Ref VE2X2CIP54

Incluye: 1x EVO 2x2 IP54 con conector XLR3 para entrada de alimentación DC, 1x conector XLR5 para entrada DMX, 1x Micro-USB, LumenRadio wireless DMX-RDM, Wi-fi Art-Net, 1x yoke con 28mm, 1x Cable de alimentación Schuko / PowerCon TRUE1 de 3 m

### Ref VE2X2CIP54NY (panel sin yoke)

Incluye: 1x EVO 2x2 IP54 con conector XLR3 para entrada de alimentación DC, 1x conector XLR5 para entrada DMX, 1x Micro-USB, LumenRadio wireless DMX-RDM, Wi-fi Art-Net, 1x Cable de alimentación Schuko / PowerCon TRUE1 de 3 m

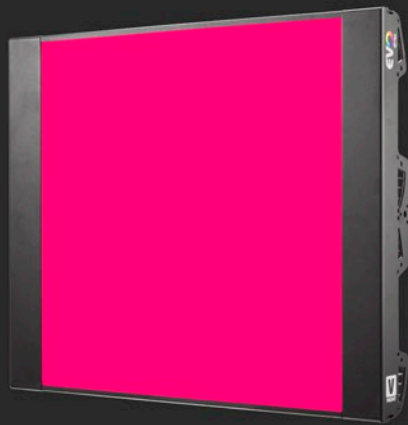

## VELVET EVO 2x2 STUDIO

panel a prueba de polvo, IP51, libre de mantenimiento de 76x62 cm (2x2 pies), que funciona completamente en silencio, sin ventiladores que reparar.

La versión STUDIO funciona exclusivamente con alimentación AC e incluye entrada y salida de DMX mediante conectores XLR5 para conexión en cadena. También incluye un conector Ethernet RJ-45.

EVO 2x2 Studio por su poco peso, perfil delgado y eficiencia líder en la industria con un consumo de solo 400 W aceleran la instalación.

EVO 2x2 Studio pesa solo 16 kg / 35.2 libras. y tiene un grosor de 113 mm / 4.4".

### Ref VE2X2CST

Incluye: 1x EVO 2x2 Studio, IP51, resistente al polvo. Con conector XLR3 para entrada de alimentación DC, 2x conectores XLR5 para DMX-RDM In & Out, 1x Micro-USB, Wi-fi Art-Net, 1x conector RJ45, 1x yoke con 28mm junior pin, 1x Cable de alimentación Schuko / PowerCon TRUE1 de 3 m

### Ref VE2X2CSTNY (panel sin yoke)

Incluye: 1x EVO 2x2 Studio, IP51, resistente al polvo con conector XLR3 para entrada de alimentación DC, 2x conectores XLR5 para DMX-RDM In & Out, 1x Micro-USB, Wi-fi Art-Net, 1x conector RJ45, 1x Cable de alimentación Schuko / PowerCon TRUE1 de 3 m





# EVO 1

IP54 LOCATION

- 01 ACCESSORIES MOUNTING PLATE
- 02 LIGHT POWER BUTTON
- 03 UP AND DOWN SCROLL BUTTONS
- 04 ENTER/+ & - ADJUSTMENT BUTTONS
- 05 3200K / 5600K QUICK ACCESS BUTTON
- 06 MODE SELECTION/ LOCK BUTTON
- 07 BACK BUTTON
- 08 XLR-5 DMX RDM IN/OUT CONNECTOR
- 09 MICRO USB CONNECTOR
- 10 XLR-3 DC IN CONNECTOR
- 11 MAIN POWER SWITCH

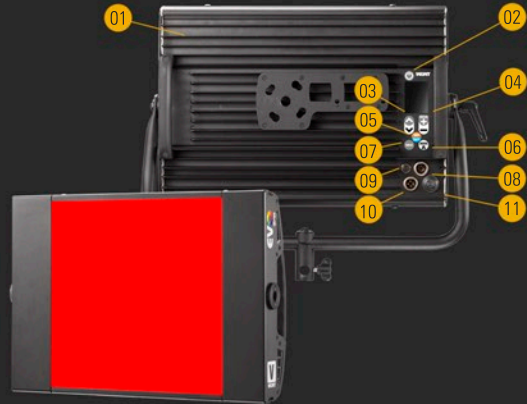

ÁNGULO DEL HAZ 115°  
 TAMAÑO SUPERFICIE LUMÍNICA 305 x 300 mm / 12" x 11.8"  
 TEMPERATURA DE COLOR Ajustable desde 2500K a 10000K  
 INTENSIDAD LUMÍNICA Dimable de 0 a100, suave y sin parpadeo  
 GREEN-MAGENTA Ajustable (full Plusgreen to full Minusgreen)

COLOR Espectro de color completo R+G+B+W+CW con Hue, Saturación y con control de la Temperatura de Color base

MODOS DE CONTROL DEL COLOR CTT , HSI, GELS, RGB+W+CW, EFECTOS  
 NOTA: la base de luz blanca puede ser combinada con cualquier color

CONTROL LOCAL Con botones a prueba de golpes y pantalla a color  
 CONTROL POR CABLE Conector XLR5 para DMX-RDM  
 CONTROL WIRELESS LumenRadio CRMX, DMX-RDM  
 Wi-Fi Art-Net  
 Bluetooth  
 VELVET Goya App

DISPLAY Pantalla TFT a color, 8 botones resistentes a los golpes  
 REPRODUCCIÓN DEL COLOR 95 CRI / 96 TLCI  
 HIGH SPEED Flicker free hasta 2000 fps

DIMENSIONES 453 x 318 x 93mm / 17.8" x 12.5" x 3.6"  
 PESO 4.4 kg / 9.7 lbs panel - 4.9 kg / 10.8 lbs panel + yoke

ALIMENTACIÓN 100W (0.9 Amps a 110 VAC)  
 FUENTE DE ALIMENTACIÓN 12-35V DC via XLR3. Montura para batería V-Lock o Gold 90-264V AC 50/60Hz  
 LED RATED LIFE 50,000 horas  
 REFRIGERACIÓN 100% Silencioso, sin ventiladores, refrigeración pasiva  
 PROTECCIÓN IP54 resistente a la intemperie, para uso en interiores y exteriores

CONSTRUCCIÓN Y ACABADO Equipo y yoke de aluminio extruido y laminado con recubrimiento de polvo negro  
 OPCIONES DE RIGGING Yoke de aluminio con hembra de 16mm combinado con exterior 28mm junior pin, Center ball-head mount, multiple 1/4"-20 rigging points, pole operated yoke

## EVO 1

IP51 STUDIO

- 01 XLR-5 DMX RDM IN + OUT CONNECTOR
- 02 LIGHT POWER BUTTON
- 03 UP AND DOWN SCROLL BUTTONS
- 04 ENTER/+ & - ADJUSTMENT BUTTONS
- 05 3200K / 5600K QUICK ACCESS BUTTON
- 06 MODE SELECTION/ LOCK BUTTON
- 07 BACK BUTTON
- 08 MICRO USB CONNECTOR
- 09 RJ-45 ETHERCON LAN CONNECTOR
- 10 MAIN POWER SWITCH
- 11 XLR-3 DC IN CONNECTOR

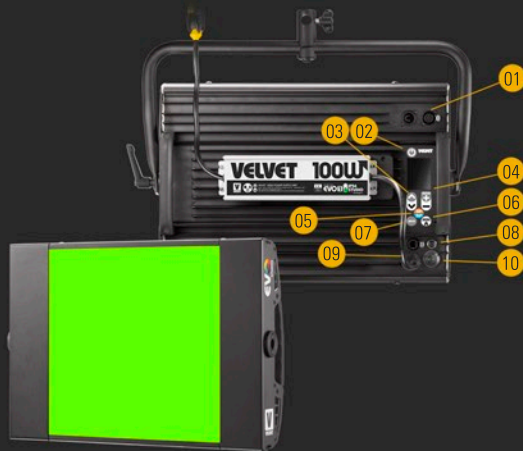

ÁNGULO DEL HAZ  
TAMAÑO SUPERFICIE LUMÍNICA  
TEMPERATURA DE COLOR  
INTENSIDAD LUMÍNICA  
GREEN-MAGENTA

115°  
305 x 300 mm / 12" x 11.8"  
Ajustable desde 2500K a 10000K  
Dimable de 0 to 1000, suave y sin parpadeo  
Ajustable (full Plusgreen to full Minusgreen)

COLOR

Espectro de color completo R+G+B+W+CW con Hue, Saturación y control de la Temperatura de color base

MODOS DE CONTROL DEL COLOR

CTT , HSI, GELS, RGB+W+CW, EFECTOS  
NOTA: la base de luz blanca puede ser combinada con cualquier color

CONTROL LOCAL  
CONTROL POR CABLE

Con botones a prueba de golpes y pantalla a color  
DMX-RDM mediante conectores XLR5 In y Out

CONTROL WIRELESS

Ethernet Art-Net con conector RJ-45  
Wi-Fi Art-Net + Android and IOS GOYA App

DISPLAY  
REPRODUCCIÓN DEL COLOR  
HIGH SPEED

Patalla TFT a color, 8 botones resistentes a los golpes  
95 CRI / 96 TLCI  
Flicker free hasta 2000 fps

DIMENSIONES  
PESO

453 x 318 x 93mm / 17.8" x 12.5" x 3.6"  
5.6 kg / 12.3 lbs panel - 6.1 kg / 13.4 lbs panel + yoke

ALIMENTACIÓN  
FUENTE DE ALIMENTACIÓN  
LED RATED LIFE  
REFRIGERACIÓN  
PROTECCIÓN

100W (0.9 Amps a 110 VAC)  
90-264V AC 50/60Hz  
50,000 horas  
100% Silencioso, sin ventiladores, refrigeración pasiva  
IP51, resistente al polvo, para uso en interiores

CONSTRUCCIÓN Y ACABADO  
OPCIONES DE RIGGING

Equipo y yoke de aluminio extruido y laminado con recubrimiento de polvo negro  
Yoke de aluminio con hembra de 16mm combinado con exterior 28mm junior pin, Center ball-head mount, multiple 1/4"-20 rigging points, Yoke Pole Operated

## EVO 2

IP54 LOCATION

- 01 ACCESSORIES MOUNTING PLATE
- 02 LIGHT POWER BUTTON
- 03 UP AND DOWN SCROLL BUTTONS
- 04 ENTER/+ & - ADJUSTMENT BUTTONS
- 05 3200K / 5600K QUICK ACCESS BUTTON
- 06 MODE SELECTION/ LOCK BUTTON
- 07 BACK BUTTON
- 08 XLR-5 DMX RDM IN/OUT CONNECTOR
- 09 MICRO USB CONNECTOR
- 10 XLR-3 DC IN CONNECTOR
- 11 MAIN POWER SWITCH



ÁNGULO DEL HAZ

TAMAÑO SUPERFICIE LUMÍNICA

TEMPERATURA DE COLOR

INTENSIDAD LUMÍNICA

GREEN-MAGENTA

115°

610 x 300 mm / 24" x 11.8"

Ajustable desde 2500K a 10000K

Dimable de 0 a 1000, suave y sin parpadeo

Ajustable (full Plusgreen to full Minusgreen)

COLOR

Espectro de color completo R+G+B+W+CW con Hue, Saturación y control de la Temperatura de color base

MODOS DE CONTROL DEL COLOR

CTT , HSI, GELS, RGB+W+CW, EFECTOS

NOTA: la base de luz blanca puede ser combinada con cualquier color

CONTROL LOCAL

CONTROL POR CABLE

CONTROL WIRELESS

Botones a prueba de golpes y pantalla a color

Conector XLR5 para DMX-RDM

LumenRadio CRMX, DMX-RDM

Wi-Fi Art-Net

Bluetooth

VELVET Goya App

DISPLAY

REPRODUCCIÓN DEL COLOR

HIGH SPEED

Pantalla TFT a color, 8 botones resistentes a los golpes

95 CRI / 96 TLCI

Flicker free hasta 2000 fps

DIMENSIONES

PESO

753 x 318 x 93mm / 29.6" x 12.5" x 3.6"

6.9 kg / 15.2 lbs panel - 7.6 kg / 16.7 lbs panel + yoke

ALIMENTACIÓN

FUENTE DE ALIMENTACIÓN

LED RATED LIFE

REFRIGERACIÓN

PROTECCIÓN

200W (1.8 Amps aa 110 VAC)

24-35V DC via XLR3. Montura para batería V-Lock o Gold 90-264V AC 50/60Hz

50,000 horas

100% Silencioso, sin ventiladores, refrigeración pasiva

IP54 resistente a la intemperie, para uso en interiores y exteriores

CONSTRUCCIÓN Y ACABADO

OPCIONES DE RIGGING

Equipo y yoke de aluminio extruido y laminado con recubrimiento de polvo negro

Yoke de aluminio con hembra de 16mm combinado con exterior 28mm junior pin, Center ball-head mount, multiple 1/4"-20 rigging points, pole operated yoke

## EVO 2

IP51 STUDIO

- 01 XLR-5 DMX RDM IN + OUT CONNECTOR
- 02 LIGHT POWER BUTTON
- 03 UP AND DOWN SCROLL BUTTONS
- 04 ENTER/+ & - ADJUSTMENT BUTTONS
- 05 3200K / 5600K QUICK ACCESS BUTTON
- 06 MODE SELECTION/ LOCK BUTTON
- 07 BACK BUTTON
- 08 MICRO USB CONNECTOR
- 09 RJ-45 ETHERCON LAN CONNECTOR
- 10 MAIN POWER SWITCH
- 11 XLR-3 DC IN CONNECTOR

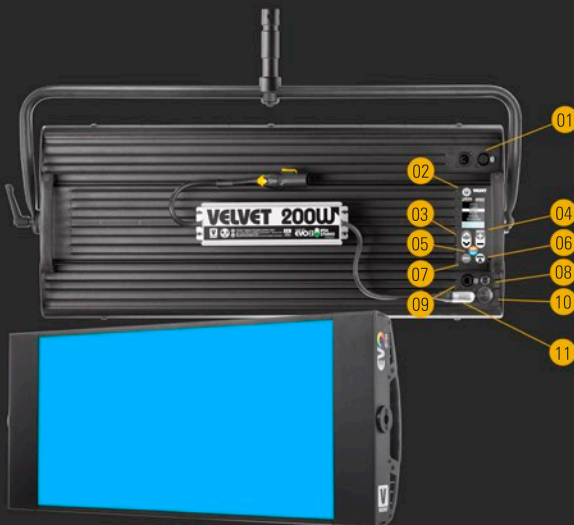

ÁNGULO DEL HAZ  
TAMAÑO SUPERFICIE LUMÍNICA  
TEMPERATURA DE COLOR  
INTENSIDAD LUMÍNICA  
GREEN-MAGENTA

115°  
610 x 300 mm / 24" x 11.8"  
Ajustable desde 2500K a 10000K  
Dimable de 0 to 1000, suave y sin parpadeo  
Ajustable (full Plusgreen to full Minusgreen)

COLOR

Espectro de color completo R+G+B+W+CW con Hue, Saturación y control de la Temperatura de color base

MODOS DE CONTROL DEL COLOR

CTT, HSI, GELS, RGB+W+CW, EFECTOS  
NOTA: la base de luz blanca puede ser combinada con cualquier color

CONTROL LOCAL  
CONTROL POR CABLE

Con botones a prueba de golpes y pantalla a color  
DMX-RDM mediante conectores XLR5 In y Out

CONTROL WIRELESS

Ethernet Art-Net con conector RJ-45  
Wi-Fi Art-Net + Android and IOS GOYA App

DISPLAY  
REPRODUCCIÓN DEL COLOR  
HIGH SPEED

Pantalla TFT a color, 8 botones resistentes a los golpes  
95 CRI / 96 TLCI  
Flicker free hasta 2000 fps

DIMENSIONES  
PESO

753 x 318 x 113mm / 29.6" x 12.5" x 4.4"  
8.2 kg / 16 lbs panel - 8.9 kg / 19.6 lbs panel + yoke

ALIMENTACIÓN  
FUENTE DE ALIMENTACIÓN  
LED RATED LIFE  
REFRIGERACIÓN  
PROTECCIÓN

200W (1.8 Amps a 110 VAC)  
90-264V AC 50/60Hz  
50,000 horas  
100% Silencioso, sin ventiladores, refrigeración pasiva  
IP51, resistente al polvo, para uso en interiores

CONSTRUCCIÓN Y ACABADO  
OPCIONES DE RIGGING

Equipo y yoke de aluminio extruido y laminado con recubrimiento de polvo negro  
Yoke de aluminio con hembra de 16mm combinado con exterior 28mm junior pin, Center ball-head mount, multiple 1/4"-20 rigging points, Yoke Pole Operated

## EVO 2x2

IP54 LOCATION

- 01 ACCESSORIES MOUNTING PLATE
- 02 XLR-5 DMX RDM IN/OUT CONNECTOR
- 03 MICRO USB CONNECTOR
- 04 LIGHT POWER BUTTON
- 05 UP AND DOWN SCROLL BUTTONS
- 06 ENTER/+ & - ADJUSTMENT BUTTONS
- 07 3200K / 5600K QUICK ACCESS BUTTON
- 08 MODE SELECTION/ LOCK BUTTON
- 09 BACK BUTTON
- 10 XLR-3 DC IN CONNECTOR
- 11 MAIN POWER SWITCH

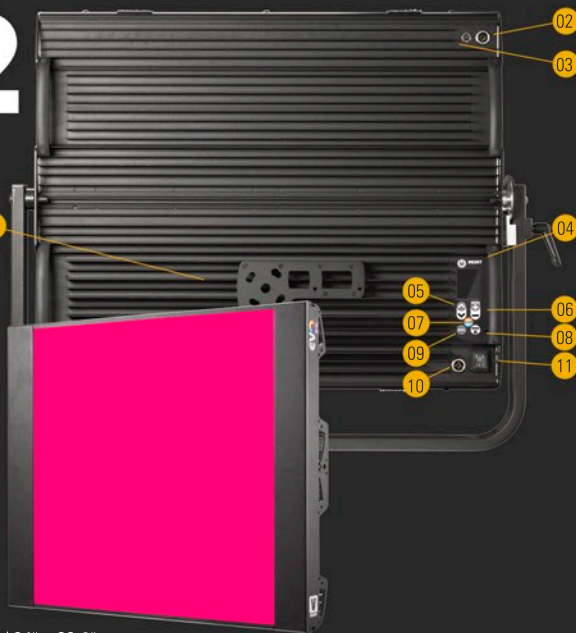

ÁNGULO DEL HAZ  
TAMAÑO SUPERFICIE LUMÍNICA  
TEMPERATURA DE COLOR  
INTENSIDAD LUMÍNICA  
GREEN-MAGENTA

115°  
610 x 600 mm / 24" x 23.8"  
Ajustable desde 2500K a 10000K  
Dimable de 0 a 1000, suave y sin parpadeo  
Ajustable (full Plusgreen to full Minusgreen)

COLOR

Espectro de color completo R+G+B+W+CW con Hue, Saturación y control de la Temperatura de color base

MODOS DE CONTROL DEL COLOR

CTT , HSI, GELS, RGB+W+CW, EFECTOS

NOTA: la base de luz blanca puede ser combinada con cualquier color

CONTROL LOCAL  
CONTROL POR CABLE  
CONTROL WIRELESS

Botones a prueba de golpes y pantalla a color  
Conector XLR5 para DMX-RDM  
LumenRadio CRMX, DMX-RDM  
Wi-Fi Art-Net  
Bluetooth  
VELVET Goya App

DISPLAY  
REPRODUCCIÓN DEL COLOR  
HIGH SPEED

Pantalla TFT a color, 8 botones resistentes a los golpes  
95 CRI / 96 TLCI  
Flicker free hasta 2000 fps

DIMENSIONES  
PESO

763 x 620 x 93mm / 30 x 24.4 x 3.6 inches  
13 kg / 28.6 lb panel. 15.3 kg / 33.7 lb panel + yoke

ALIMENTACIÓN  
FUENTE DE ALIMENTACIÓN  
LED RATED LIFE  
REFRIGERACIÓN  
PROTECCIÓN

400W (3.6 Amps at 110 VAC)  
28V DC via XLR3. 90-264V AC 50/60Hz  
50.000 horas  
100% Silencioso, sin ventiladores, refrigeración pasiva  
IP54 resistente a la intemperie, para uso en interiores y exteriores

CONSTRUCCIÓN Y ACABADO  
OPCIONES DE RIGGING

Equipo y yoke de aluminio extruido y laminado con recubrimiento de polvo negro  
Yoke de aluminio con 28mm junior pin, Center ball-head mount, multiple 1/4"-20 rigging points, pole operated yoke

## EVO 2x2

IP51 STUDIO

- 01 RJ-45 ETHERCON LAN CONNECTOR
- 02 XLR-5 DMX RDM IN + OUT CONNECTOR
- 03 LIGHT POWER BUTTON
- 04 UP AND DOWN SCROLL BUTTONS
- 05 ENTER/+ & - ADJUSTMENT BUTTONS
- 06 3200K / 5600K QUICK ACCESS BUTTON
- 07 MODE SELECTION/ LOCK BUTTON
- 08 BACK BUTTON
- 09 MICRO USB CONNECTOR
- 10 MAIN POWER SWITCH
- 11 XLR-3 DC IN CONNECTOR

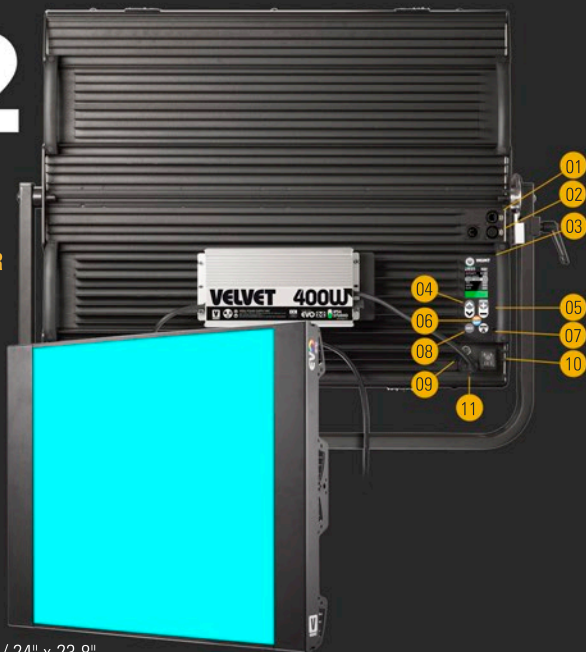

ÁNGULO DEL HAZ

TAMAÑO SUPERFICIE LUMÍNICA  
TEMPERATURA DE COLOR  
INTENSIDAD LUMÍNICA  
GREEN-MAGENTA

115°

610 x 600 mm / 24" x 23.8"  
Ajustable desde 2500K a 10000K  
Dimable de 0 to 1000, suave y sin parpadeo  
Ajustable (full Plusgreen to full Minusgreen)

COLOR

Espectro de color completo R+G+B+W+CW con Hue, Saturación y control de la Temperatura de color base

MODOS DE CONTROL DEL COLOR

CTT , HSI, GELS, RGB+W+CW, EFECTOS  
NOTA: la base de luz blanca puede ser combinada con cualquier color

CONTROL LOCAL  
CONTROL POR CABLE

Con botones a prueba de golpes y pantalla a color  
DMX-RDM mediante conectores XLR5 In y Out  
Ethernet Art-Net con conector RJ-45  
Wi-Fi Art-Net + Android and IOS GOYA App

CONTROL WIRELESS

DISPLAY  
REPRODUCCIÓN DEL COLOR  
HIGH SPEED

Patalla TFT a color, 8 botones resistentes a los golpes  
95 CRI / 96 TLCI  
Flicker free hasta 2000 fps

DIMENSIONES  
PESO

763 x 620 x 113mm / 30 x 24.4 x 4.4 inches  
16 kg / 35.2 lb panel. 18.3 kg / 40.3 lb panel + yoke

ALIMENTACIÓN  
FUENTE DE ALIMENTACIÓN  
LED RATED LIFE  
REFRIGERACIÓN  
PROTECCIÓN

400W (3,6 Amps at 110 VAC)  
90-264V AC 50/60Hz  
50,000 horas  
100% Silencioso, sin ventiladores, refrigeración pasiva  
IP51, resistente al polvo, para uso en interiores

CONSTRUCCIÓN Y ACABADO  
OPCIONES DE RIGGING

Equipo y yoke de aluminio extruido y laminado con recubrimiento de polvo negro  
Yoke de aluminio con hembra de 16mm combinado con exterior 28mm junior pin, Center ball-head mount, multiple 1/4"-20 rigging points, Yoke Pole Operated



## FOTOMETRIA

	EVO 1 IP54/STUDIO		EVO 2 IP54/STUDIO		EVO 2x2 IP54/STUDIO	
1m/ 3feet	3500 lux	325 fc	7000 lux	650 fc	14000 lux	1300 fc
3m/ 10feet	450 lux	41 fc	900 lux	83 fc	1800 lux	166 fc
5m/ 16feet	83 lux	8 fc	167 lux	16 fc	335 lux	31 fc

## GRAFICAS

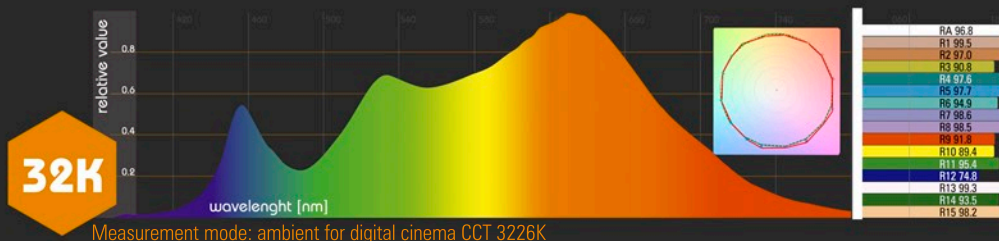
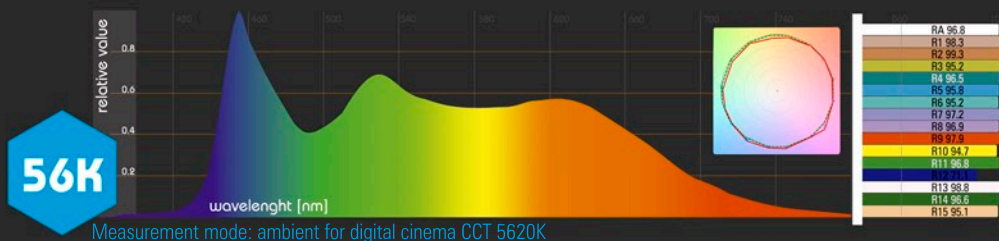



### FUENTE de ALIMENTACIÓN AC de 100W IP54

XLR3 IP54 y PowerCon TRUE 1

Ref VEIP-PSU100W



### FUENTE de ALIMENTACIÓN AC de 200W IP54

XLR3 IP54 y PowerCon TRUE 1

Ref VEIP-PSU200W



### FUENTE de ALIMENTACIÓN AC de 400W IP54

XLR3 IP54 y PowerCon TRUE 1

Ref VEIP-PSU400W







### MONTURA 1xVLOCK

Conector XLR3 IP54 para EVO 1

Ref VM-VLOCKIP54

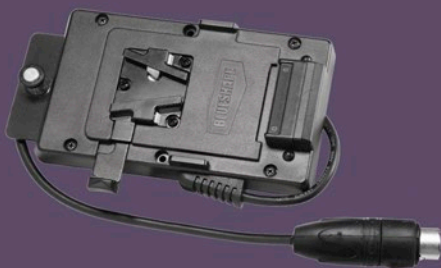

### MONTURA 1xVLOCK

Conector acodado XLR3 para EVO 1

Ref VM-VLOCKA

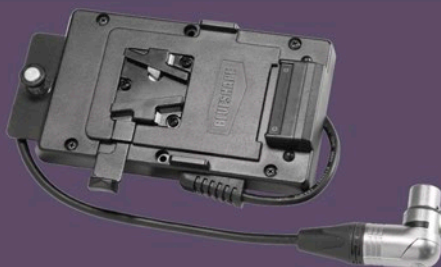

### MONTURA 1xGOLD

Conector acodado XLR3 para EVO 1

Ref VM-GOLDA



### MONTURA 2xVLOCK

Conector acodado XLR3 para EVO 2

Ref VE-DVLOCK





### MONTURA 2xVLOCK

Conector XLR3 IP54 para EVO 2

Ref VE-DVLOCKIP54



### MONTURA 2xGOLD

Conector XLR3 IP54 para EVO 2

Ref VE-DGOLD



### CABLE XLR3 de EXTENSIÓN

XLR3 macho a hembra de 4.5 m/ 15 pies

Ref CAB-XLR3DCC4.5M



### MONTURA 2xVLOCK

Conector acodado XLR3 IP54  
para EVO 2

Ref VE-DVLOCK



### EVO 1 MONTURA CENTER BALL HEAD

con receptor baby 16mm

Ref VM-QLS



### EVO 2 MONTURA CENTER BALL HEAD

con receptor 28 mm

Ref VE-QLS



### YOKE POLE OPERATED

Kits exclusivos EVO

Ref VE1-YPO (EVO 1)

Ref VE2-YPO (EVO 2)

Ref VE2X2-YPO (EVO 2x2)



### MONTURA 2xVLOCK

Conector acodado XLR3 IP54  
para EVO 2

Ref VE-DVLOCK



### EVO SNAPGRID

Plegable. Fabricado por DopChoice  
+ bolsa de transporte

Ref VE1-SG (EVO 1)  
Ref VE2-SG (EVO 2)  
Ref VE2X2-SG (EVO 2x2)



### EVO SNAPGRID para SNAPBAG

Plegable. Fabricado por DopChoice  
+ bolsa de transporte

Ref VE1-SGXSB (EVO 1)  
Ref VE2-SGXSB (EVO 2)  
Ref VE2x2-SGXSB (EVO 2X2)

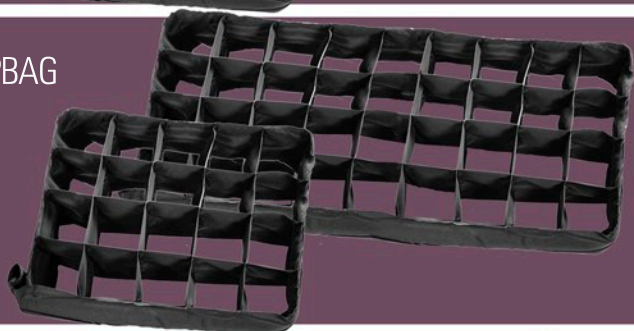

### EVO SNAPBAG

Plegable. Fabricado por DopChoice  
+ bolsa de transporte

Ref VE1-SB (EVO 1)  
Ref VE2-SB (EVO 2)  
Ref VE2X2-SB (EVO 2x2)



### EVO VISERAS

Kit de 4x viseras para EVO

Ref VE1-RB (EVO 1)  
Ref VE2-RB (EVO 2)  
Ref VE2X2-RB (EVO 2x2)





### EVO MARCO RABBIT EARS

base de montaje para OCTA SNAPBAG

- Ref 1X1-RABBITSQ (EVO 1)
- Ref 2X1-RABBITSQ (EVO 2)
- Ref 2X2-RABBITSQ (EVO 2x2)

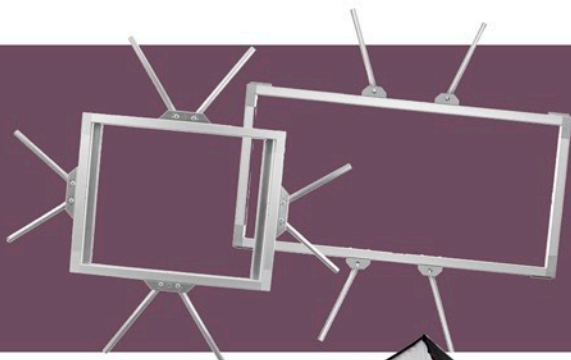

### EVO OCTA SNAPBAG

Plegable. Fabricado por DopChoice  
+ bolsa de transporte

- Ref OCTA-SBR03
- Ref OCTA-SBR05
- Ref OCTA-SBR07

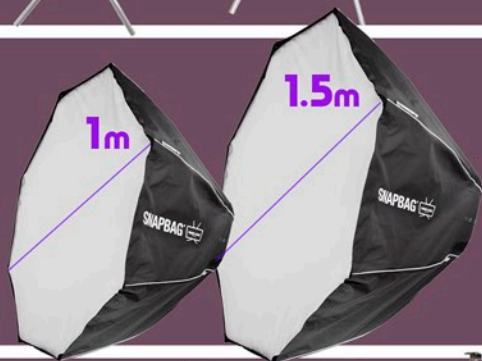

### EVO SLOT KIT

- Ref VE1-SLOTKIT (EVO 1)
- Ref VE2-SLOTKIT (EVO 2)
- Ref VE2X2-SLOTKIT (EVO 2x2)







### SPLITTER DMX

IN/ OUT DMX XLR5

Ref THE-DMXINOUT



### EXTENSIÓN DMX

cable macho / hembra XLR-5

2m/ 07 feet Ref DMX-DMX2M

3m/ 10 feet Ref DMX-DMX3M

6m/ 20 feet Ref DMX-DMX6M

10m/ 33 feet Ref DMX-DMX10M



### CONSOLA DMX PORTÁTIL

universal y wireless. 8 x fader/ 512 canales  
incluye 1 antena y adaptador AC

Ref ACC-DESK-TX8

NOTA: Producto sólo compatible con EVO IP54



### VELVET ROUTER

router Wi-Fi router con conexión  
automática para controlar remotamente  
a través de Art-Net

Ref VE-ROUTER



### BOLSA BLANDA de CORDURA

semirígida para un kit EVO 1

Ref VE1-BAG



### BOLSA BLANDA de CORDURA

semirígida para un kit EVO 2

Ref VE2-BAG



### FLIGHT CASE

caja de protección rígida para un kit EVO 2x2

Ref VE2X2-CASE



### VELVET ROUTER

router Wi-Fi router con conexión automática para controlar remotamente a través de Art-Net

Ref VE-ROUTER

## MONTAJE de la HORQUILLA en la LUMINARIA

Coloque el panel EVO con la superficie del difusor de iluminación hacia abajo sobre una superficie uniforme y limpia.

Alinee el Yoke con el panel VELVET EVO y coloque el bulón baby de 16 mm en la parte inferior (EVO Studio incluye un junior pin de 28mm en su lugar).

Ensamble el Yoke al panel usando el juego de montaje de pernos, arandelas y maneta embragable. Primero monte el tornillo con la arandela de metal M8 y luego inserte el cojinete entre el yoke y el panel LED.

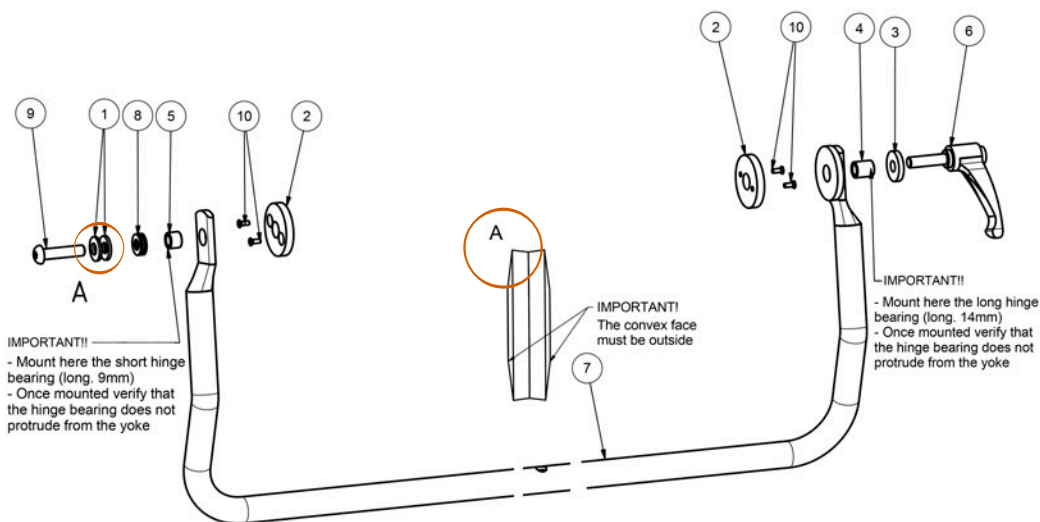

1	2	TOR-D6796M8	Conical spring washer M8
2	2	M3800716R00	EVO right side Ferodo washer
3	1	TOR6340-8.4	Thick washer DINE340-8.4
4	1	Q3807R120815003	EVO yoke right side bushing
5	1	Q3807L140812001	EVO yoke left side bushing
6	1	M3800P190000	EVO adjustable handle M8x30
7	1	M3800P100002	EVO 1 tubular yoke
8	1	TOR-D711M8	Thrust bearing M8
9	1	TOR-D7380M8X35T	Socket button head cap screw M8x35 black
10	4	TOR-D965M3X10Z	Phillips countersunk head screw M3x10

**NOTA IMPORTANTE:** Si la superficie del disipador del panel, está orientada hacia usted y el logotipo de VELVET en el display de control se muestra en la posición correcta, monte el cojinete de largo en el lado izquierdo del panel junto con el tornillo M8 y el cojinete de corto en el lado derecho lado del panel junto con la maneta embragable



## MONTAJE de la HORQUILLA en EVO 2x2

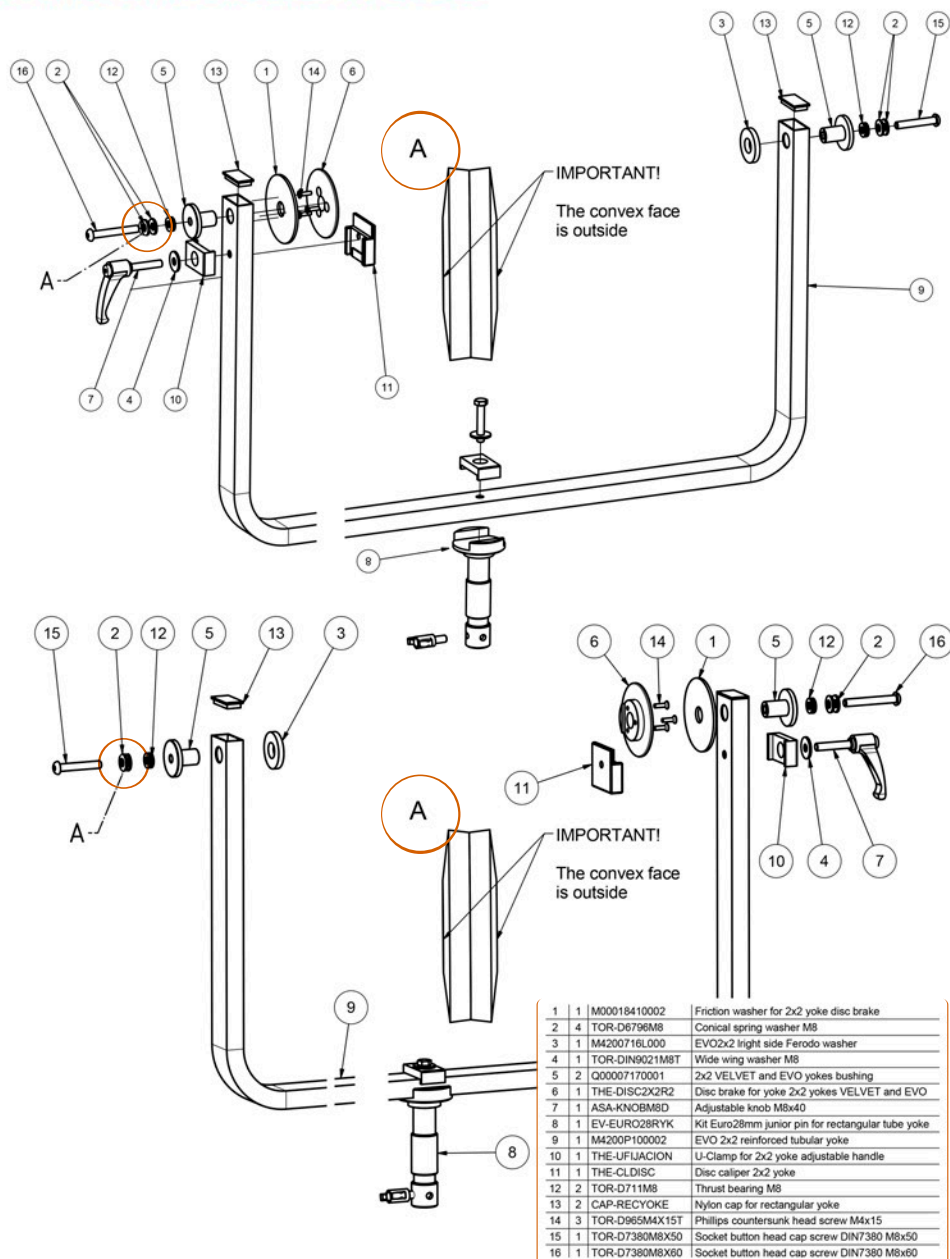

## MONTAJE de la HORQUILLA POLE OPERATED

El kit VE2-YPO es válido para los siguientes productos VELVET: VELVET EVO 2 WEATHERPROOF y VELVET EVO 2 STUDIO



**1**

Retire la arandela Ferodo fijada con dos tornillos de cabeza avellanada Philips M4x10 negros en la cubierta del panel lateral derecho como se muestra en la imagen. Puede identificar el "lado derecho" porque es donde se encuentran la pantalla y los botones táctiles.



**2**

Instale la placa adaptadora suministrada con los dos tornillos de cabeza avellanada originales de Philips M4x10 negros.

**3**

Coloque el panel sobre una mesa con la parte posterior hacia usted y la pantalla y los botones táctiles a la derecha.

Monte el yugo PO con la caja de engranajes de inclinación hacia la derecha.

Inserte el tornillo de cabeza hueca hexagonal M8x70 con su arandela a través de la caja de engranajes del yugo PO y a través de la placa adaptadora ya instalada en el panel.

Utilice el tornillo de cabeza hueca hexagonal M8x40 con su arandela para fijar el lado izquierdo del yugo con el lado izquierdo del panel.

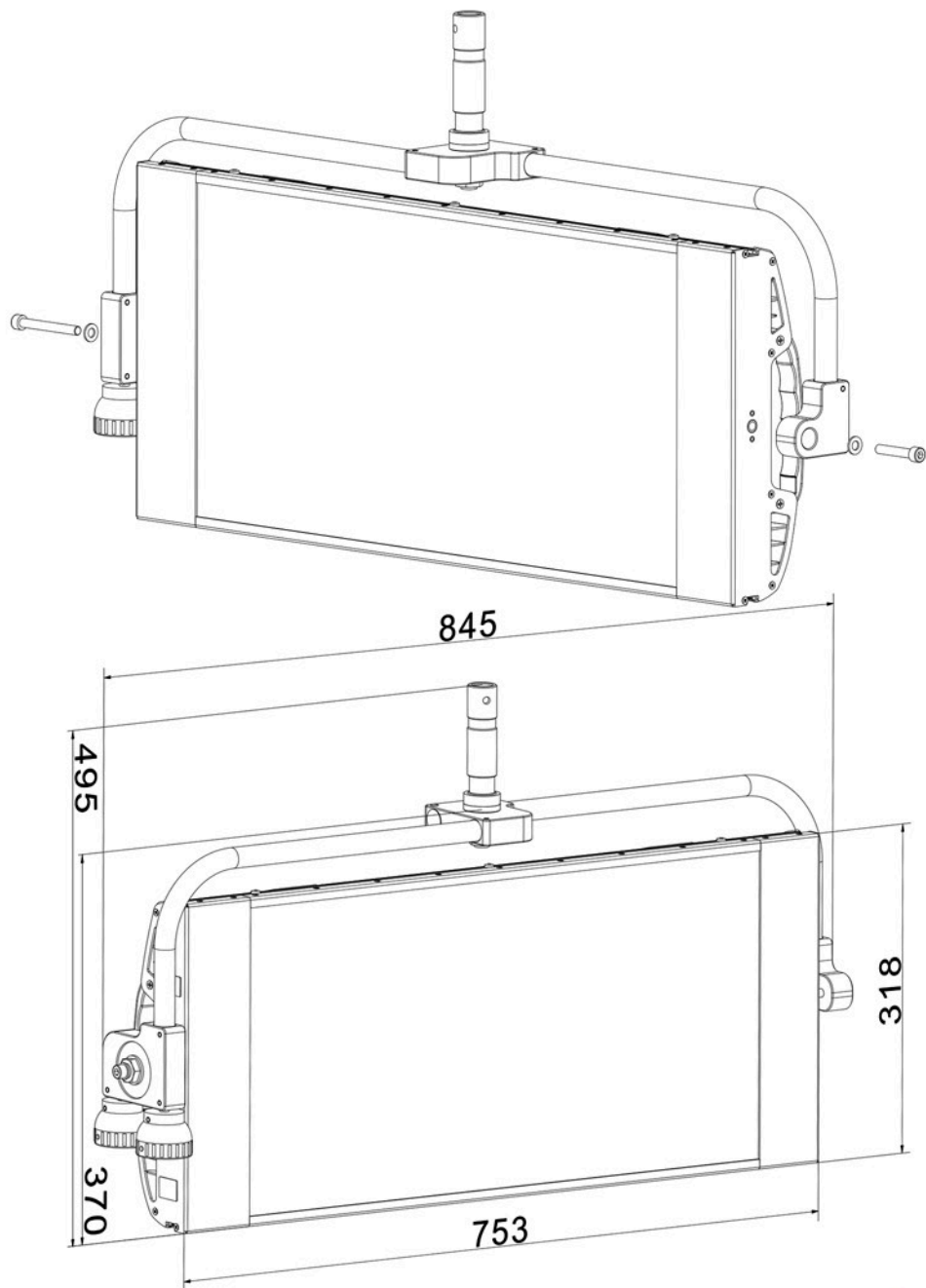

Los paneles EVO han sido diseñados para instalarse y montarse fácilmente en estudios, localizaciones y vehículos. Pueden montarse de muchas maneras a través de la horquilla, la rótula central o usando las roscas y pernos deslizantes de 1 / 4-20 "ubicados en la parte superior e inferior de cualquier panel VELVET.

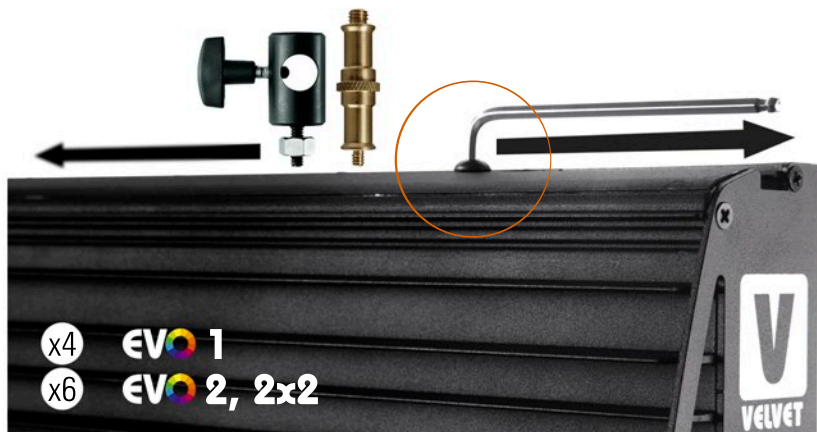

## CABLES DE SEGURIDAD

El panel está provisto de varios orificios especialmente diseñados para insertar uno o más mosquetones y su cable de seguridad.



Quando un panel VELVET o cualquier otro componente se monta en una posición colgado, debe asegurarse con un cable de seguridad con un mínimo de diez veces el peso del equipo, incluidos sus accesorios.

## INSTALACIÓN del SNAPGRID

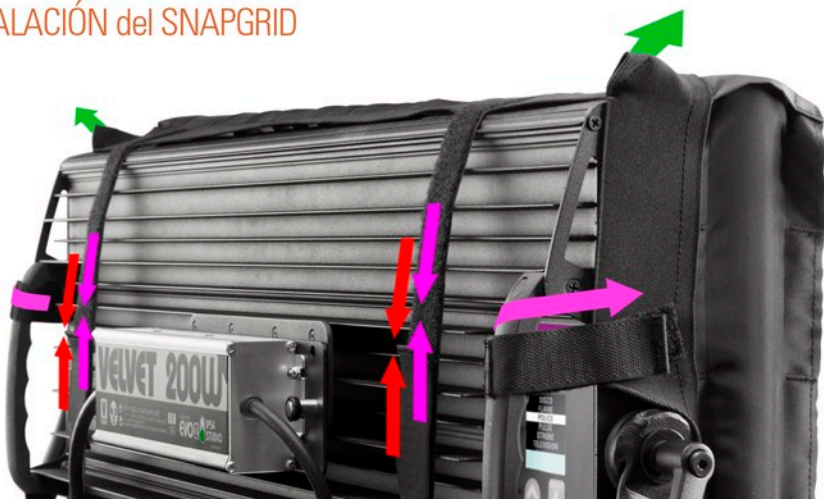

Abra el Snapgrid y asegúrelo sobre el PANEL EVO enganchando las tiras de velcro traseras

Tire de los elásticos en las 4 esquinas sobre la carcasa comenzando por las esquinas SUPERIORES. Tire del cordón blanco



Asegure el Snapgrid deslizando las tiras de velcro laterales a través de las asas derecha e izquierda del equipo. Vuelva a poner las tiras de velcro traseras en la tensión adecuada para que el Snapgrid quede visualmente centrado con respecto a la pantalla frontal.



## INSTALACIÓN del SNAPBAG



Asegure el cajón enganchando la tira de velcro trasera principal

Coloque y asegure el Snapbag pasando las 4 tiras de velcro laterales a través de las manijas izquierda y derecha del equipo

Guíe el cordón elástico blanco del Snapbag alrededor del EVO usando los cuatro elásticos blancos y asegure las esquinas con los 4 tensores negros

Para finalizar el proceso, volver a fijar los velcros y tensores. Revise las esquinas frontales y termine el ensamblaje usando los tensores principales centrales, para que el ensamblaje quede igual, centrado y firme.



## CLASIFICACIÓN a PRUEBA de FUEGO

El Snapgrid y Snapbag ha sido fabricado con tela negra que cumple con las normas UNEEN101 y EN1372 de llama prof.



## INSTALACIÓN de las VISERAS

Coloque el EVO con la luz dirigida hacia arriba. Desatornille las 6 roscas y pernos ajustables de 1/4-20" ubicados tanto en la parte superior como en la inferior.

Luego, coloque y atornille los viseras hasta fijarlas.



Asegurese que quedan centradas respecto a la superficie emisora de luz





## MODELOS EVO STUDIO

Los paneles EVO 1, 2 y 2x2 Studio han sido diseñados para ser alimentados exclusivamente con Ac por su propia fuente de alimentación fijada en la parte posterior del panel.

Conecte el XLR3 que viene de la fuente de alimentación al conector ubicado en la parte posterior del panel. Conecte el cable de alimentación al conector PowerCon TRUE1 ubicado en el lado izquierdo de la fuente de alimentación y el enchufe de alimentación a una toma de corriente.



Asegure la placa de la fuente de alimentación de CA insertando el pasador de bloqueo en su lugar.



Utilice únicamente una fuente de alimentación VELVET original y un cable conector VELVET. El uso de otras unidades de fuente de alimentación y cables conectores puede causar un mal funcionamiento y daños en el panel EVO.



Para protegerse de descargas eléctricas, conecte siempre la fuente de alimentación externa a tierra (tierra) cuando esté conectada a alimentación AC. La fuente de alimentación de AC debe estar equipada con un fusible o disyuntor y protección de falla a tierra (falla a tierra).



Conecte siempre el equipo EVO directamente a la alimentación de AC a través de la fuente de alimentación de AC VELVET. No lo conecte NUNCA a un sistema de dimmer. Hacerlo dañará el producto.

## MODELOS EVO IP54

Los paneles EVO IP54 pueden ser alimentados con corriente alterna, por cualquier batería de 12 a 35 VDC (EVO1) / 24 a 35 VDC (EVO2) o por cualquier baterías Vlock o Gold y entregan la misma potencia siendo alimentados por AC o por DC

### ALIMENTACIÓN por BATERÍA de 12 a 35 VDC

Conecte cualquier batería de 12 a 35 VDC al conector XLR3 ubicado en la parte posterior del panel. Al alimentar el EVO desde una batería externa a través del conector XLR3, verifique la polaridad correcta como se muestra en la imagen que hay en el lateral del panel.

Para garantizar el máximo rendimiento del equipo, utilice solo baterías de alta capacidad de descarga con un alto consumo continuo, lo que significa una corriente de descarga de al menos 7A.



EVO 1 también puede ser alimentado directamente con solo una batería de 14,4V con montura Vlock o Gold, la duración aproximada estando al 100% de potencia, con una batería de 150Wh, será alrededor de 80 minutos

EVO 2 también puede ser alimentado con 2 baterías de 14,4V y la duración será aproximadamente de 80 minutos también para dos baterías de 150Wh.

Con las nuevas baterías de 26 o 28V también puede ser alimentado el EVO 2, en este caso con una única batería es suficiente y no deben ponerse 2 porque estaría fuera del rango de alimentación soportado por DC, que recordemos es 35 VDC

Conecte la montura de anclaje rápido con Vlock a la placa ubicada en la parte posterior del panel, alineando el pasador central de la placa de montaje con el orificio central de la placa de acoplamiento del panel. Gire la placa Vlock o Gold en el sentido de las agujas del reloj hasta que los cuatro remaches se alojen en sus receptáculos.

Un pasador de bloqueo encajará en su lugar cuando la placa esté correctamente bloqueada. Conecte el XLR3 al conector ubicado en la parte posterior del panel EVO



Asegure la montura Vlock o Gold insertando el pasador de bloqueo en su lugar.

## ALIMENTACIÓN por ADAPTADOR AC 90 a 264 VAC

Fije la placa de la fuente de alimentación de CA de enlace rápido alineando el pasador central de la placa de montaje con el orificio central de la placa de acoplamiento del panel. Gire la placa de la fuente de alimentación de CA en el sentido de las agujas del reloj hasta que los cuatro remaches de hombro caigan en sus receptáculos. Un pasador de bloqueo encajará en su lugar cuando la placa esté correctamente bloqueada.

Conecte el XLR3 al conector ubicado en la parte posterior del panel, conecte el cable de alimentación al conector PowerCon TRUE1 ubicado en el lado izquierdo de la fuente de alimentación y el enchufe de alimentación con una toma de corriente.

Asegure la placa de la fuente de alimentación de CA insertando el pasador de bloqueo en su lugar.



Utilice únicamente una fuente de alimentación VELVET original y un cable conector VELVET. El uso de otras unidades de fuente de alimentación y cables conectores puede causar un mal funcionamiento y daños en el panel EVO.



Para protegerse de descargas eléctricas, siempre conecte la unidad de fuente de alimentación externa eléctricamente a tierra cuando esté conectada a la alimentación de CA. La fuente de alimentación de CA debe estar equipada con un fusible o disyuntor y protección de fallo a tierra.



Siempre conecte el producto EVO directamente a la alimentación de CA a través de la fuente de alimentación de CA VELVET. No lo conecte a un sistema de atenuación. Hacerlo dañará el producto.

## BOTONES CONTROL LOCAL



- 01 POWER: Pulse el botón "POWER" para encender / apagar la luminaria. EVO se enciende después de 3 segundos, el Modo CTT se mostrará en el Display a color. El EVO mostrará la última configuración de luz blanca o color según la última configuración.
- 02 Para encender / apagar la emisión de luz, debe presionar el botón de encendido ubicado en la parte superior del Display, no el interruptor de encendido del equipo ubicado en la parte inferior derecha del equipo.
- 03 UP / DOWN: Una vez seleccionado cualquier modo, use el botón ARRIBA / ABAJO para desplazar el cursor hacia arriba o hacia abajo por las opciones disponibles.
- 04 32K/56K: Acceso rápido a preset de temperatura de color 3200K y 5600K
- 05 BACK: Vuelve a la pantalla anterior.
- 06 ENTER / MÁS: Este botón también funciona como Enter activando una selección de menú o almacenando un valor. MÁS / MENOS: Una vez seleccionada cualquier opción disponible, presione los botones +/- para modificar el valor. Cada vez que se presiona un botón, el valor cambia en 1. Al presionar y mantener presionado el botón, aumenta la velocidad de cambio.
- 07 MODE / LOCK: VELVET CYC tiene 6 páginas principales: CTT, HSI, GELS, RGB, EFFECTS y SETTINGS. Presione repetidamente para avanzar las páginas. Presione el botón MODE / LOCK durante 3 segundos para bloquear o desbloquear todos los botones de control.

### FUNCIÓN PRINCIPAL

POWER MODE / LOCK BACK	Enciende / apaga la luminaria Cambia la página de Modo Vuelve a la pantalla anterior
32K/56K FLECHA SUPERIOR/UP FLECHA INFERIOR/DOWN POSITIVO + / ENTER	Acceso rápido a 3200K y 5600K Desplaza el cursor hacia arriba por las opciones disponibles Desplaza el cursor hacia abajo por las opciones disponibles Aumenta un valor o una opción del menú en uno. Manteniendo presionado el botón, aumenta la velocidad de cambio Disminuye un valor o una opción del menú en 1. Manteniendo presionado el botón, aumenta la velocidad de cambio
NEGATIVO -	

### FUNCIÓN SECUNDARIA

Mantener 3 segundos para bloquear/desbloquear todos los botones. El bloqueo no afecta el acceso remoto o inalámbrico Elimina cualquier parámetro de Saturación, Verde/Magenta o Tono que se tuviese activado Activa una selección del menú o almacena un valor
--

## ESTRUCTURA del DISPLAY

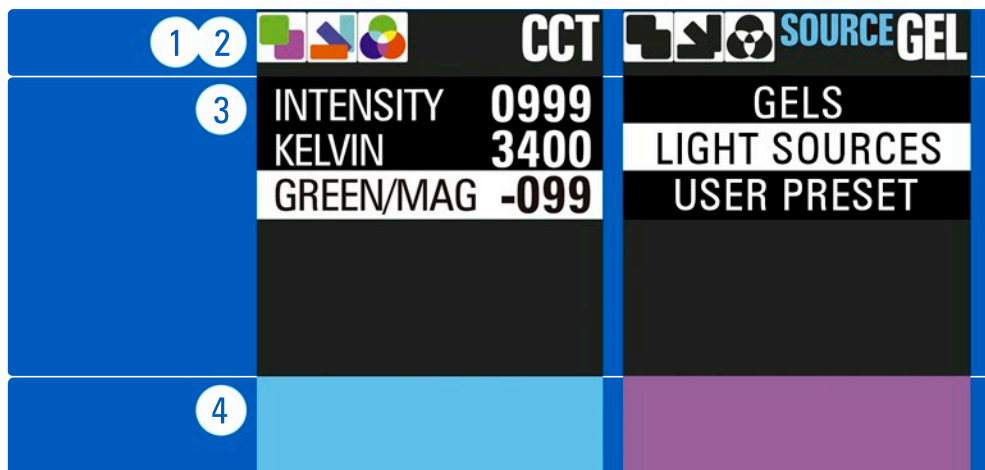

La pantalla se divide en cuatro zonas

# 1

### ICONOS de ADVERTENCIA

Los iconos de advertencia informan sobre el estado global del dispositivo. Los íconos están en blanco y negro o pasan a color automáticamente según los cambios que el usuario haya realizado en algunas opciones de menú específicas.

Cuando cualquier icono está en color significa que la función está activada (aparecen como un icono de color), cuando están en blanco y negro la función está desactivada (aparecen como un icono gris).

Los iconos de advertencia son:

- Advertencia VERDE / MAGENTA
- Advertencia de GEL seleccionado
- Advertencia de COLOR seleccionado



# 2

### MODO SELECCIONADO

El recuadro de la parte superior derecha de la pantalla muestra el Modo seleccionado en uso. Los modos de control disponibles son: CTT, HSI, GEL, RGB, EFFECT y SETTINGS.

# 3

### PARAMETROS AJUSTABLES de MODO

Cada modo de control mostrará debajo sus parámetros ajustables.

# 4

### AREA de COLOR en TIEMPO REAL

La barra de color en la parte inferior de la pantalla, muestra una emulación en tiempo real de cada ajuste de color que se selecciona, como referencia visual de la luz emitida por la luminaria.

## MODE

CCT	HSI+	RGB+	GEL	EFFECTS		
INTENSITY KELVIN GREEN/MAGENTA	INTENSITY HUE SATURATION KELVIN	INTENSITY COLD WHITE WARM WHITE RED GREEN BLUE	GELS LIGHT SOURCES PRESETS	<b>DISCO</b> Light intensity Loop speed Default values	<b>FLAME</b> Light intensity Hue Saturation Kelvin Flicker speed Default values	<b>POLICE</b> Light intensity Loop speed Color combination Default values
				<b>PULSE</b> Light intensity Hue Flash time Loop speed Fade out Default values	<b>STROBE</b> Light intensity Kelvin Flash time Default values	<b>TELEVISION</b> Light intensity Hue Loop speed Default values

## SETTINGS

DIMMING CURVE	DMX-RDM	REMOTE CONTROL	DISPLAY	ABOUT
LINEAR (default) LOGARITHMIC EXPONENTIAL	STATUS <input type="checkbox"/> master <input type="checkbox"/> slave  ADDRESS DMX MODE	<b>WI-FI</b> CONNECTION <input type="checkbox"/> active <input type="checkbox"/> waiting  IP MAC RSSI CONNECT/ DISCONNECT	BRIGHTNESS LOW/ MEDIUM/ MAXIMUM	FACTORY PRESET FIRMWARE UPDATE USB FUNCTIONS
		<b>LumenRadio (only EVO IP54)</b> CONNECTION <input type="checkbox"/> active <input type="checkbox"/> waiting  QUALITY STATE <input type="checkbox"/> linked <input type="checkbox"/> free  DMX ENABLE <input type="checkbox"/> on <input type="checkbox"/> off  UNLINK		
		<b>BLUETOOTH</b> CONNECTION <input type="checkbox"/> active <input type="checkbox"/> waiting CONNECT/ DISCONNECT		
		<b>ETHERNET (only EVO studio)</b> CONNECTION <input type="checkbox"/> active <input type="checkbox"/> waiting  IP MAC		



El VELVET EVO se puede controlar completa, rápida y fácilmente de forma local o inalámbrica y también desde su Tablet o Smartphone, con la App VELVET Goya. Las opciones de control de luminarias son:

## CONTROL LOCAL

con botones táctiles a prueba de golpes y pantalla a color

## CONTROL por CABLE

- DMX-RDM a través del conector XLR-5
- Art-Net Ethernet a través del conector RJ-4

## CONTROL INALÁMBRICO

- LumenRadio CRMX DMX-RDM (solo version IP54)
- Art-Net a través de VELVET Wi-Fi

**PRIORIDADES de CONTROL.** Tenga en cuenta las siguientes reglas de prioridad siempre que controle un EVO a través de más de un método de control:

Wire Art-Net	prioridad 1
Wire DMX-RDM	prioridad 2
Wireless LumenRadio DMX-RDM	prioridad 3
Wireless Wi-fi Art-Net	prioridad 4
On-board control	prioridad 5

En caso de pérdida de señal DMX, el dispositivo retendrá el último comando recibido, siguiendo las reglas de prioridad enumeradas anteriormente.

Para obtener el máximo rendimiento y posibilidades creativas del VELVET EVO, sugerimos controlar el dispositivo de forma remota a través de DMX o DMX-RDM.

## SELECCIÓN del MODO en LOCAL

Presione MODE para seleccionar el modo de control.

En los submenús, al presionar BACK regresará a la pantalla anterior.

Cuando está en los submenús, presionar MODE siempre lo regresa al modo previamente seleccionado.

En el modo CCT, el dispositivo emite luz blanca con una reproducción cromática optimizada y un punto blanco. En los modos HSI, RGB y GELS, el dispositivo emite luz de color.

## MODO CCT (LUZ BLANCA)

### INTENSIDAD

Seleccione con y ajuste directamente la intensidad de forma continua presionando .

### KELVIN

Seleccione con y establezca directamente el valor Kelvin de forma continua presionando .

### GREEN/ MAGENTA

Seleccione con y establezca directamente el valor de corrección de forma continua presionando .

Siempre que GREEN / MAGENTA se establezca fuera de cero, el icono situado en la parte superior izquierda del display cambiará a color como una advertencia de que la luz blanca standard está alterada por el canal G/M



## MODO HSI (COLOR)

### INTENSIDAD

Seleccione con y ajuste directamente la intensidad de forma continua presionando .

### TONO

Seleccione con y establezca directamente el tono de forma continua presionando siguiendo la disposición en el círculo de color de Munsell

### SATURACIÓN

Seleccione con y establezca directamente el valor de forma continua presionando los botones .

Cuando el valor de Saturación es 0, la luz emitida por VELVET CYC es solo luz blanca y, por lo tanto, HUE no tendrá ningún efecto.

Cuando el valor de Saturación está entre 1 y 100, la luz emitida por VELVET CYC incluye tinte de color y, por lo tanto, HUE estará activo.

### KELVIN

Seleccione con y establezca directamente el valor Kelvin de forma continua presionando los botones .



## MODO RGB (COLOR)

### INTENSIDAD

Seleccione con después ajuste la intensidad presionando

### ROJO

Seleccione con después ajuste el valor de brillo presionando

### VERDE

Seleccione con después ajuste el valor de brillo presionando

### AZUL

Seleccione con después ajuste el valor de brillo presionando

### BLANCO

Seleccione con después ajuste el valor de brillo presionando

Una vez que establezca cualquier parámetro de color fuera de 0, el icono de COLOR RGB cambiará de blanco y negro a color, advirtiendo que la luz emitida ya no es blanca estándar.

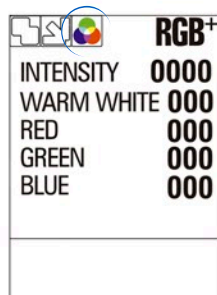

## MODO GELS (COLOR)

Las gelatinas, las fuentes de luz o los presets personalizados por los usuarios, se pueden ajustar en el Modo RGB y crear otros presents a voluntad o criterio del nuevo usuario.

Seleccione con

Presione para seleccionar la función

Seleccione la gelatina o la fuente de luz que desee con los botones

Presione el para cargar la selección.

Presionando de nuevo puede ajustar completamente los valores de Intensidad, Rojo, Verde, Azul y Blanco.

Una vez que seleccione cualquier GEL o FUENTE DE LUZ, el icono de GEL cambiará de blanco y negro a color, advirtiendo que la luz emitida ya no es blanca estándar.



Presione durante 3 segundos para guardar cualquier configuración de luz blanca o color (valores de intensidad, rojo, verde, azul y blanco) y vuelva a cargarlos como Presets en el lugar correspondiente de "Presets"

### PRESETS (PREAJUSTES)

VELVET EVO permite guardar cualquier configuración de color o luz blanca (Intensidad, Kelvin, Green/ Magenta, Tono, Saturación o Gels) y volver a cargarlos como ajustes preestablecidos de usuario.

Se pueden guardar un total de diez preajustes de usuario.

Los presets se pueden cargar de forma local o remota a través de DMX.

Los ajustes preestablecidos también se pueden cargar o descargar desde o hacia un dispositivo de memoria externo a través del puerto mini USB para compartirlos.



## MODO GELS (COLOR)

### PARA GUARDAR un PRESET

Seleccione cualquier línea de las que se ofrecen en la pantalla de Presets y presione durante dos segundos para guardar.

### PARA CARGAR un PRESET

Seleccione cualquier línea de las que se ofrecen en la pantalla de Presets y presione durante dos segundos para cargar.

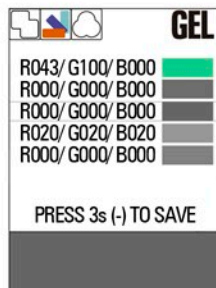

## MODO EFFECTS (COLOR)

VELVET EVO ofrece 6 diferentes efectos habituales: Discoteca, Fuego, Luz de policía, Pulso, Strobo y Pantalla de Tv

Los efectos se pueden personalizar ajustando varios parámetros.

En cualquier efecto, siempre se pueden usar los parámetros personalizados o volver a los valores predeterminados.

### SELECCIONAR y ACTIVAR el EFECTO

Seleccione la línea "EFECTOS" con y presione

Lleve el cursor hasta el efecto deseado con y presione para cargar el efecto seleccionado.

Presione nuevamente para eliminar el efecto seleccionado



**DISCO:** Cambia los colores, la temperatura del color y la intensidad en un bucle. Ajustable en:

Intensidad

Loop speed

Valores predeterminados (restablece todos los parámetros a los valores predeterminados)

**FUEGO:** Efecto de parpadeo que simula una llama de fuego, con temperatura de color y desvanecimientos de intensidad combinados con períodos de pausa. Ajustable para crear nuevos efectos personalizados, desde una vela débil a un fuego potente o un efecto de agua. Ajustable en:

Intensidad

Tono

Saturación

Kelvin

Velocidad de Flicker

Valores predeterminados (establece todos los parámetros a los valores predeterminados)

**POLICÍA:** Intermitencia azul y roja simulando un vehículo de emergencia. Puede personalizarlo para crear nuevos efectos como una ambulancia o un camión de bomberos. Ajustable en:

Intensidad

Loop speed

Colores

Valores predeterminados (establece todos los parámetros a los valores predeterminados)

**PULSO:** Efecto con una suave subida y bajada de la potencia lumínica. Ajustable en:

Intensidad

Tono

Flash time

Loop speed

Fade out

Valores predeterminados (establece todos los parámetros a los valores predeterminados)

**STROBO:** Efecto estroboscópico de luz blanca o de color. Ajustable en:

Intensidad

Kelvin

Tiempo de flash (ajustable desde 50 flashes por segundo hasta 1 flash por segundo)

Valores predeterminados (establece todos los parámetros a los valores predeterminados)



Riesgo de lesiones o muerte por ataque epiléptico o de corazón. Anuncie que se utilizará un efecto de luz estroboscópica.

**TV:** Emula un efecto de pantalla de televisión encendida, cambiando entre diferentes luces blancas y colores suaves con variación de intensidad. Ajustable en:

Intensidad





Tono

Loop speed

Valores predeterminados (establece todos los parámetros a los valores predeterminados)

## CURVA de DIMMING

La curva de dimming es la correlación entre el cambio en el valor del control de atenuación y el cambio real en la intensidad de la luz del dispositivo. La curva es también la medida en que el dispositivo retrasa su tiempo de respuesta a la señal de control para suavizar la atenuación.

Seleccione la Curva deseada con   y configúrela directamente presionando   para elegir entre Lineal (predeterminado), Logarítmico o Exponencial.

La curva lineal es la configuración predeterminada.

### LINEAL (PREDETERMINADA)

Lineal no tiene curva. Los niveles de brillo se correlacionan exactamente con el valor del control de atenuación.

Retraso moderado en respuesta para una buena suavidad de atenuación.

Permite saltos rápidos de brillo.

### EXPONENCIAL

Utilice esta curva de dimerización cuando necesite una subida lenta en los valores bajos de intensidad. La resolución es alta a niveles de intensidad más bajos y baja a niveles de intensidad más altos.

### LOGARÍTMICA

Utilice esta curva de dimerización cuando necesite una subida rápida de 0 a 100

La resolución es baja a niveles de intensidad más bajos y alta a niveles de intensidad más altos.



## OPCIONES por CABLE

### DMX-RDM CONTROL

VELVET EVO ofrece ocho modos de control DMX a 8 bits y ocho más a 16 bits.

También ofrece dos modos de control en 8 bits para el control individual de cada uno de sus light engine o barras

Utilice los modos de 8 bits para controles básicos.









El modo DMX se puede seleccionar en el menú DMX-RDM.

El modo de control denominado "Modo changing" permite cambiar de forma dinámica y remota el modo DMX a través de una consola DMX cambiando el valor del canal 2 en 8 bits o el valor del canal 3 en 16 bits. [Consulte en las páginas siguientes los mapeados "DMX 8 bits" y "DMX 16 bits"](#)

Los modos de 16 bits utilizan dos canales para la mayoría de los parámetros y proporcionan una resolución más alta en comparación con los modos de 8 bits.

A 8 bits, un canal establece el valor aproximado entre 0 y 255 de la función, mientras que a 16 bits cada paso se divide en otros 256 incrementos utilizando el canal fino.





Para seleccionar el estado de DMX-RDM: Master / Slave (Maestro / Esclavo)

1. Pulse el botón  para seleccionar SETTINGS (Ajustes)
2. Seleccione "DMX-RDM" con   y presione 
3. Seleccione "STATUS" con   y presione 
4. Presione  para seleccionar el modo MASTER
5. Presione el botón  para seleccionar el modo SLAVE (Esclavo)

La configuración de SLAVE está establecida de forma predeterminada. Cada vez que se apaga el dispositivo, el modo DMX se restablecerá al modo SLAVE



**IMPORTANTE:** Para controlar correctamente cualquier dispositivo VELVET EVO en Slave desde un VELVET EVO Master, debe configurar el mismo modo DMX y el mismo canal DMX en los dispositivos Master y Slave.



## CONFIGURACIÓN de la DIRECCIÓN DMX

Seleccione la dirección DMX con   y establezca directamente su valor presionando   hasta llegar a la dirección de DMX deseada, no hace falta hacer nada más.

## SELECCIONANDO el MODO de CONTROL DMX-RDM

Pulse el botón MODE para seleccionar "AJUSTES"

Seleccione "DMX-RDM" con   y presione 

Seleccione "Modo DMX" con   y presione 

### PÉRDIDA de SEÑAL DMX

En caso de pérdida de señal DMX, el dispositivo mantendrá los últimos valores recibidos.

No utilice cables de micrófono u otros cables de dos núcleos de uso general diseñados para audio ya que no son adecuados para DMX 512. Los problemas debidos a un cableado incorrecto pueden no ser inmediatamente perceptibles. Puede parecer que los cables de micrófono funcionan bien, pero los sistemas integrados con tales cables puede fallar o ser susceptible a errores aleatorios. El cable debe cumplir con Protocolo RS-485 DMX (EIA485).

Se debe enchufar un terminador DMX en el conector OUT final vacío del último equipo conectado en cadena. Un terminador es un conector macho independiente con una resistencia de 120  $\Omega$  incorporada,

	1	2	3	4	5	6	7	8	9
MODE 1 CCT 3 channels	MASTER INTENSITY Values: 0-255 Percent: 0-100	KELVIN 2500K-10.0K Values: 0-255 Percent: 0-100	GREEN/MAG 100M-100G Value 0: Neutral Value 1-121: 100M to 1M Value 122-132: Neutral Zone Value 133-255: 1G to 100G						
MODE 2 CCT & HSI 5 channels	MASTER INTENSITY Values: 0-255 Percent: 0-100	KELVIN 2500K-10.0K Values: 0-255 Percent: 0-100	GREEN/MAG 100M-100G Value 0: Neutral Value 1-121: 100M to 1M Value 122-132: Neutral Zone Value 133-255: 1G to 100G	SATURATION CROSSFADE to COLOR Values: 0-255 Percent: 0-100	HUE 0-359 DEGREES Values: 0-255 Percent: 0-100				
MODE 3 CCT & RGB 7 channels	MASTER INTENSITY Values: 0-255 Percent: 0-100	KELVIN 2500K-10.0K Values: 0-255 Percent: 0-100	GREEN/MAG 100M-100G Value 0: Neutral Value 1-121: 100M to 1M Value 122-132: Neutral Zone Value 133-255: 1G to 100G	SATURATION CROSSFADE to COLOR Values: 0-255 Percent: 0-100	RED	GREEN	BLUE		
MODE 4 RGBW 5 channels	MASTER INTENSITY Values: 0-255 Percent: 0-100	RED	GREEN	BLUE	WHITE				
MODE 5 GELS 6 channels	MASTER INTENSITY Values: 0-255 Percent: 0-100	KELVIN 2500K-10.0K Values: 0-255 Percent: 0-100	GREEN/MAG 100M-100G Value 0: Neutral Value 1-121: 100M to 1M Value 122-132: Neutral Zone Value 133-255: 1G to 100G	SATURATION CROSSFADE to COLOR Values: 0-255 Percent: 0-100	GEL NUMBER Values: 0-255 Percent: 0-100	RESERVED FOR FUTURE USE			
MODE 6 LIGHTSOURCES 5 channels	MASTER INTENSITY Values: 0-255 Percent: 0-100	KELVIN 2500K-10.0K Values: 0-255 Percent: 0-100	GREEN/MAG 100M-100G Value 0: Neutral Value 1-121: 100M to 1M Value 122-132: Neutral Zone Value 133-255: 1G to 100G	SATURATION CROSSFADE to COLOR Values: 0-255 Percent: 0-100	LIGHTHOUSE NUMBER Values: 0-255 Percent: 0-100				
MODE 7 PRESETS 5 channels	MASTER INTENSITY Values: 0-255 Percent: 0-100	KELVIN 2500K-10.0K Values: 0-255 Percent: 0-100	GREEN/MAG 100M-100G Value 0: Neutral Value 1-121: 100M to 1M Value 122-132: Neutral Zone Value 133-255: 1G to 100G	SATURATION CROSSFADE to COLOR Values: 0-255 Percent: 0-100	PRESET NUMBER Values: 0-255 Percent: 0-100				
MODE 8 EFFECTS 9 channels	MASTER INTENSITY Values: 0-255 Percent: 0-100	EFFECT NUMBER Values: 0-255 Percent: 0-100	PARAMETER #1	PARAMETER #2	PARAMETER #3	PARAMETER #4	RESERVED FOR FUTURE USE	RESERVED FOR FUTURE USE	RESERVED FOR FUTURE USE
MODE 9 CHANGING CTT 4 channels	MASTER INTENSITY Values: 0-255 Percent: 0-100	MODE 0-9 : CCT	KELVIN 2500K-10.0K Values: 0-255 Percent: 0-100	GREEN/MAG 100M-100G Value 0: Neutral Value 1-121: 100M to 1M Value 122-132: Neutral Zone Value 133-255: 1G to 100G					
MODE CHANGING CTT+ HSI 6 channels	MASTER INTENSITY Values: 0-255 Percent: 0-100	MODE 10-19 : CCT & HSI	KELVIN 2500K-10.0K Values: 0-255 Percent: 0-100	GREEN/MAG 100M-100G Value 0: Neutral Value 1-121: 100M to 1M Value 122-132: Neutral Zone Value 133-255: 1G to 100G	SATURATION CROSSFADE to COLOR Values: 0-255 Percent: 0-100	HUE 0-359 DEGREES Values: 0-255 Percent: 0-100			
MODE 9 CHANGING CTT+ RGB 8 channels	MASTER INTENSITY Values: 0-255 Percent: 0-100	MODE 20-29: CCT & RGB	KELVIN 2500K-10.0K Values: 0-255 Percent: 0-100	GREEN/MAG 100M-100G Value 0: Neutral Value 1-121: 100M to 1M Value 122-132: Neutral Zone Value 133-255: 1G to 100G	SATURATION CROSSFADE to COLOR Values: 0-255 Percent: 0-100	RED	GREEN	BLUE	
MODE 9 CHANGING GELS 7 channels	MASTER INTENSITY Values: 0-255 Percent: 0-100	MODE 30-39: Gels	KELVIN 2500K-10.0K Values: 0-255 Percent: 0-100	GREEN/MAG 100M-100G Value 0: Neutral Value 1-121: 100M to 1M Value 122-132: Neutral Zone Value 133-255: 1G to 100G	SATURATION CROSSFADE to COLOR Values: 0-255 Percent: 0-100	GEL NUMBER Values: 0-255 Percent: 0-100	RESERVED FOR FUTURE USE		
MODE 9 CHANGING LIGHTSOURCES 6 channels	MASTER INTENSITY Values: 0-255 Percent: 0-100	MODE 40-49: Lightsources	KELVIN 2500K-10.0K Values: 0-255 Percent: 0-100	GREEN/MAG 100M-100G Value 0: Neutral Value 1-121: 100M to 1M Value 122-132: Neutral Zone Value 133-255: 1G to 100G	SATURATION CROSSFADE to COLOR Values: 0-255 Percent: 0-100	LIGHTHOUSE NUMBER Values: 0-255 Percent: 0-100			
MODE 9 CHANGING PRESETS 8 channels	MASTER INTENSITY Values: 0-255 Percent: 0-100	MODE 50-59: Presets	KELVIN 2500K-10.0K Values: 0-255 Percent: 0-100	GREEN/MAG 100M-100G Value 0: Neutral Value 1-121: 100M to 1M Value 122-132: Neutral Zone Value 133-255: 1G to 100G	SATURATION CROSSFADE to COLOR Values: 0-255 Percent: 0-100	PRESET NUMBER Values: 0-255 Percent: 0-100			
MODE 9 CHANGING EFFECTS 10 channels	MASTER INTENSITY Values: 0-255 Percent: 0-100	MODE 60-69: Effects	EFFECT NUMBER Values: 0-255 Percent: 0-100	PARAMETER #1	PARAMETER #2	PARAMETER #3	PARAMETER #4	RESERVED FOR FUTURE USE	RESERVED FOR FUTURE USE
MODE 9 CHANGING RGBW 6 channels	MASTER INTENSITY Values: 0-255 Percent: 0-100	MODE 70-79: RGB+	RED	GREEN	BLUE	WHITE			



## ETHERNET Art-Net (WIRELESS o CABLE)

En los EVO IP54, usted tiene control ArtNet sin cable a través VELVET WiFi

En los EVO Studio usted tiene 2 posibilidades de tener control por ArtNet:



- Control por cable mediante el conector de Ethernet RJ-45
- Control wireless (sin cable) a través de Wi-Fi

Art-Net™ Diseñado por Copyright Artistic License Holdings Ltd es un protocolo de red para controlar dispositivos. Para obtener información más detallada, visite el sitio de los desarrolladores de Art-Net [www.artisticlicense.com](http://www.artisticlicense.com).

## CONFIGURACIÓN de ETHERNET en EVO STUDIO

Presione  hasta llegar a la pantalla "SETTINGS"

Seleccione "REMOTE CONTROL" con  y cuando el cursor esté presione 

Seleccione "ETHERNET" con  y presione 

La función ETHERNET muestra la siguiente información

Estado de conexión	activo / en espera
IP	cuando el dispositivo está conectado a una red, muestra la dirección IP del dispositivo.
MAC	cuando el dispositivo está conectado a una red, muestra la dirección MAC del dispositivo.

NOTA: Tan pronto como se detecte una señal DMX por cable a través de la otro interface (DMX-512A a través del conector XLR-5), se ignorará cualquier dato Art-Net de cable y el panel EVO solo procesará el comando DMX por cable



## OPCIONES WIRELESS LumenRadio

La CPU del VELVET EVO incluye un hardware muy avanzado con un software dedicado para ofrecer al usuario un control inalámbrico total.

Los EVO IP54 pueden ser controlados de forma inalámbrica de 3 formas diferentes:

- DMX-RDM mediante LumenRadio CRMX
- Wi-Fi Art-Net para controlar desde un Smartphone o tablet con VELVET GOYA app o con aplicaciones de terceros
- Bluetooth para controlar desde Smartphone o tablet con VELVET GOYA app

Los EVO Studio pueden ser controlados sin cable mediante Wi-Fi Art-Net. Utilizando un Smartphone o tablet with VELVET GOYA App para tener el control total y de forma muy intuitiva.

### LumenRadio (exclusivamente en EVO IP54)

Los paneles EVO IP54 están equipados con un receptor DMX-RDM inalámbrico que admite el protocolo LumenRadio CRMX. Se pueden vincular a cualquier transmisor DMX LumenRadio inalámbrico si se activa DMX inalámbrico a través del menú del dispositivo.

## ACTIVACIÓN de DMX LumenRadio INALAMBRICO en EVO IP54

Pulse  para llegar a "SETTINGS"

Seleccione "CONTROL REMOTO" con   y presione 

Seleccione "LUMEN RADIO" con   y presione 

La palabra "ENABLE" será visible, presione  para seleccionar "ON"



El dispositivo ahora puede ser detectado por un transmisor de radio DMX Lumen inalámbrico



Una vez activado Lumen Radio, la pantalla mostrará la siguiente información

Estado de conexión	activo / en espera
Calidad de señal	de 0 a 100
Estado DMX	lincado / libre
Activar	on / off

## DESACTIVACIÓN de DMX LumenRadio INALAMBRICO en EVO IP54

Pulse  para llegar a "SETTINGS"

Seleccione "WIRELESS" con   y presione 

Seleccione "LUMEN RADIO" con   y presione 

La palabra "ENABLE" será visible, presione  para seleccionar "OFF"

## ENLAZANDO EVO con un TRANSMISOR DMX LumenRadio INALÁMBRICO

Para vincular el EVO solo necesita activar el LumenRadio en el EVO y luego seguir las instrucciones del transmisor (normalmente solo necesita presionar brevemente un botón en el transmisor y esperar unos 5 segundos hasta que una luz visible deje de parpadear en el transmisor).

## DESENLAZANDO EVO con un TRANSMISOR DMX LumenRadio INALÁMBRICO

Pulse para llegar a "AJUSTES"

Seleccione "REMOTE CONTROL" con y presione

Seleccione "LUMEN RADIO" con y presione

La palabra "UNLINK" será visible (solo cuando el EVO está vinculado), presione para desvincular

NOTA: Tan pronto como se detecte una señal DMX por cable (DMX-512A a través del conector XLR5), se ignorará cualquier dato DMX-RDM inalámbrico y el panel EVO solo procesará la señal DMX cableada.

## OPCIONES WIRELESS Wi-Fi Art-Net

Cada dispositivo VELVET EVO está equipado con un sistema Wi-Fi Art-Net para control inalámbrico.

Art-Net™ Diseñado por Copyright Artistic License Holdings Ltd es un protocolo de red para controlar dispositivos. Para obtener información más detallada, visite el sitio de los desarrolladores de Art-Net [www.artisticlicense.com](http://www.artisticlicense.com).

## VINCULACIÓN de EVO con DISPOSITIVOS Wi-Fi

Es posible vincular EVO con cualquier dispositivo Wi-Fi como teléfono inteligente, tableta u ordenador, es obligatorio utilizar un VELVET Router (ref. VE-ROUTER) o, alternativamente, cualquier router Wi-Fi en el que necesitará cambiar el SSID y la contraseña para que sea compatible con VELVET EVO.

VELVET EVO se puede conectar a cualquier dispositivo Wi-Fi a través del router Wi-Fi si no se recibe señal DMX a través de una interfaz cableada (DMX-512A a través del conector XLR-5 o Art-Net a través del conector Ethernet)

Si desea utilizar su propio enrutador, debe configurarlo con estas credenciales:

SSID: VELVET Router

Contraseña: velvetrouter

## ACCESO RÁPIDO a WI-FI





## ACTIVAR Wi-Fi en VELVET EVO

Pulse  para seleccionar "SETTINGS"

Seleccione "REMOTE CONTROL" con   y presione 

Seleccione "WIFI" con  . La palabra "CONNECT" será visible, presione 

El equipo puede ser detectado ahora por el VELVET Router



Una vez activado Wi-Fi, la pantalla mostrará la siguiente información

Estado de conexión	activo / en espera
Dirección IP	
MAC	
RSSI	
Conectar / Desconectar	

## DESACTIVAR Wi-Fi en VELVET EVO

Pulse  para seleccionar "SETTINGS"

Seleccione "REMOTE CONTROL" con   y presione 

Seleccione "Wi-Fi" con  . Presione  para desactivar

**NOTA:** Tan pronto como se detecte una señal de DMX por cable a través de otro interface (DMX-512A a través del conector XLR5), se ignorará cualquier dato Art-Net de cable o sin cable y el dispositivo solo procesará el comando DMX de cable.

## OPCIONES WIRELESS: BLUETOOTH

Todos los paneles EVO IP54 están equipados con un sistema Bluetooth para controlar el panel de forma inalámbrica.

El EVO se puede vincular a cualquier dispositivo Bluetooth si no se recibe señal DMX a través de una interfaz cableada (DMX-512A a través del conector XLR-5 o Art-Net a través del conector Ethernet) o mediante DMX inalámbrico LumenRadio

## ACTIVAR BLUETOOTH en VELVET EVO

Pulse  hasta llegar a "SETTINGS"

Seleccione "CONTROL REMOTO" con   y presione 

Seleccione "BLUETOOTH" con  . La palabra "DESCONECTADO" será visible junto con un gran rectángulo rojo.

El dispositivo ahora puede ser detectado por cualquier dispositivo Bluetooth.

Una vez que el EVO esté enlazado por Bluetooth a cualquier dispositivo, la palabra "CONNECTED" será visible y el rectángulo rojo grande se volverá verde.

## DESACTIVAR BLUETOOTH en VELVET EVO

Presione  para salir de la pantalla de Bluetooth y el EVO ya no reaccionará a los comandos de Bluetooth.

## DESCONECTAR VELVET EVO de DISPOSITIVOS BLUETOOTH

Una vez en la pantalla de Bluetooth presione 

La palabra "DISCONNECTED" será visible junto con un gran rectángulo rojo.

NOTA: Tan pronto como se detecte una señal DMX por cable (DMX-512A a través del conector XLR5 o Art-Net a través del conector Ethernet), o se detecte una señal inalámbrica DMX LumenRadio, se ignorará cualquier comando de Bluetooth y el panel EVO solo procesa la señal DMX / RDM cableada o la señal DMX LumenRadio inalámbrica.

## VELVET GOYA App

VELVET Goya le permite controlar de forma remota cualquier EVO desde cualquier teléfono inteligente o tableta (Android o iOS) a través de dos formas compatibles:

- Wi-Fi para controlar un número máximo de 20 equipos hasta una distancia de 100m/330' a través de un VELVET Router (se vende por separado).
- BLUETOOTH para controlar directamente 1 único dispositivo desde una distancia de hasta 30m/100'

La aplicación descubre automáticamente cualquier dispositivo EVO disponible y ofrece un control total con su atractivo e intuitivo interface.

VELVET Goya ofrece dos opciones de control:

### SINGLE CONTROL

Permite controlar dispositivos EVO individuales, crear y guardar su propia luz blanca, configuración de color o geles.

### PROJECTS

Disponible exclusivamente por WiFi, es un control avanzado para crear proyectos y escenas de iluminación offline o online utilizando un número de hasta 20 equipos, permite agruparlos de forma sencilla y rápida en grupos, darles un nombre, desagruparlos, etc

Puede ajustar, crear y guardar fácilmente su luz blanca o de color en varios modos intuitivos:

- CCT con intensidad / Kelvin 2500K-10,000K / Verde - Magenta
- HSI con rueda de color Hue / Saturación / Intensidad sobre cualquier base blanca de 2500K-10,000K
- RGB con control independiente de los 5 LEDs: Red / Green / Blue / White / Cool White y el Master general de intensidad.
- GELS con un amplio catálogo de Gelatinas / Fuentes de Luz y Presets para guardar tus propios gels personalizados y renombrados a partir de cualquiera de los otros modos.

Con PROJECTS puede trabajar tanto online como offline, para crear fácilmente sus diseños y escenas de luz. Puede agrupar luminarias, mostrarlos y moverlos sobre el set, cambiarles el nombre o agregar nuevos equipos.

Identificará inmediatamente los modelos EVO por su forma, mientras que su color real siempre será visible.

Para saber más sobre el uso y las posibilidades de VELVET Goya visite nuestro canal de YouTube, donde encontrará breves videos tutoriales

## CONECTAR EVO con VELVET GOYA MEDIANTE Wi-Fi

Para enlazar un panel EVO con cualquier dispositivo Wi-Fi como Smartphone o Tablet es obligatorio utilizar un Router automático VELVET (ref. VE-ROUTER) o alternativamente cualquier router Wi-Fi en el que necesita cambiar el SSID y la contraseña para hacerlos compatibles con EVO.

## VINCULAR EVO con VELVET GOYA App

Coloque el enrutador VELVET sobre una superficie estable, libre de obstrucciones. Se recomienda colocar el dispositivo elevado por encima de personas y objetos cercanos para minimizar la interferencia física.



- Encienda el VELVET Router a través de la fuente de alimentación de 12 V CC. Se encenderá un indicador azul.
- Espere unos 30 segundos hasta que el indicador azul de Wi-Fi se vuelva fijo.
- Encienda EVO y active su función Wi-Fi.
- Encienda su teléfono inteligente o tablet.
- Seleccione la red Wi-Fi denominada "VELVET Router"
- Ingrese la CONTRASEÑA "velvetrouter"
- Si su Smartphone o tablet muestra un mensaje de advertencia de que no tiene acceso a Internet, seleccione "Sin Internet"
- Abra la aplicación VELVET Goya, seleccione SINGLE CONTROL o PROJECTS y presione el icono de Wi-Fi para descubrir los dispositivos EVO disponibles.

## CONECTAR EVO con VELVET GOYA App a través de BLUETOOTH

- Encienda EVO y active su función BLUETOOTH.
- Encienda su Smartphone o tablet
- Habilite el Bluetooth de su Smartphone o tablet
- Abra la aplicación VELVET Goya, seleccione SINGLE CONTROL o PROJECTS y presione el ícono BLUETOOTH para encontrar los dispositivos EVO disponibles.
- Seleccione el que quiere controlar de forma remota por Bluetooth

## CONFIGURACIÓN de BRILLO en DISPLAY

Pulse  para seleccionar "SETTINGS"

Seleccione "DISPLAY" con los botones   y presione 

En el submenú DISPLAY, seleccione "BRILLO" con  . Presione   para establecer el nivel de brillo.

El Display está configurado de forma automática para que cuando el panel de control del equipo está más de 1 minuto sin ser utilizado, baje su nivel de brillo a un 15%



Cuando se vuelve a presionar cualquier botón del panel de control, el brillo vuelve automáticamente al valor de brillo preseleccionado y además, ese primer toque de botón no afecta a los ajustes seleccionados



## ABOUT

Muestra el modelo del dispositivo, el número de serie, la versión de firmware, el ID de RDM, el ID de Ethernet MAC y la temperatura del dispositivo.





## FACTORY PRESET

Pulse  para seleccionar "SETTINGS"

Seleccione "ABOUT" utilizando   y presione 

En el submenú, seleccione "FACTORY PRESET" usando   y presione  para aplicar el ajuste predeterminado de fábrica

## ACTUALIZACIÓN de FIRMWARE



1. Copie el archivo de actualización del VELVET EVO en la raíz de una memoria USB
2. Encienda la luminaria y conecte la memoria USB al conector mini-USB de la misma usando un adaptador mini-USB macho a USB hembra.
3. Pulse  para seleccionar "SETTINGS". Seleccione "ABOUT" con   y presione 
4. Seleccione "FIRMWARE UPDATE" y presione  para empezar el proceso.

Una vez finalizado el proceso de actualización del firmware, el dispositivo se reiniciará con el nuevo firmware.

## FUNCIONES USB: CARGA o SALVADO de PRESET

Puede crear y guardar su propia lista de presets de VELVET EVO en una memoria USB y cargarlos en cualquier VELVET EVO.

Pulse  para seleccionar "SETTINGS"

Seleccione "ABOUT" usando   y presione 

En el submenú, seleccione "USB FUNCTIONS" usando   y presione 

Conecte la memoria USB al conector mini-USB del dispositivo a través de un adaptador mini-USB macho a USB hembra.

Presione el botón . La pantalla mostrará estas dos opciones:

1. "LOAD PRESETS FROM USB" (Cargar presets de USB)
2. "SAVE PRESETS TO USB" (Salvar presets a USB)



# EVO 1

IP54

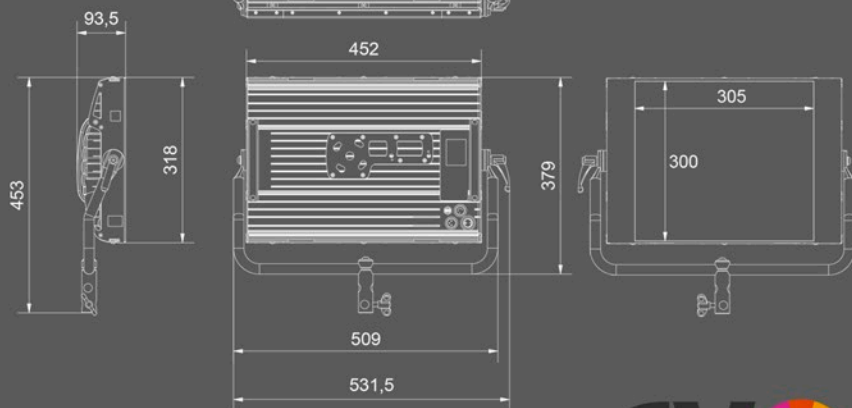

# EVO 1

STUDIO

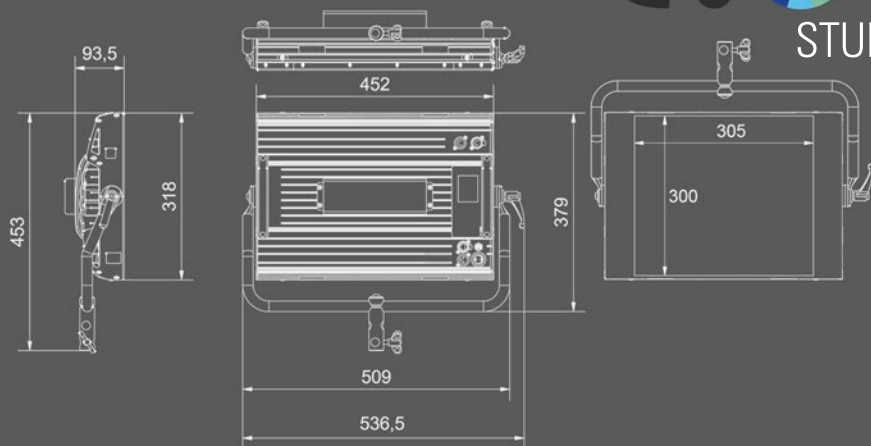

# EVO 2

IP54

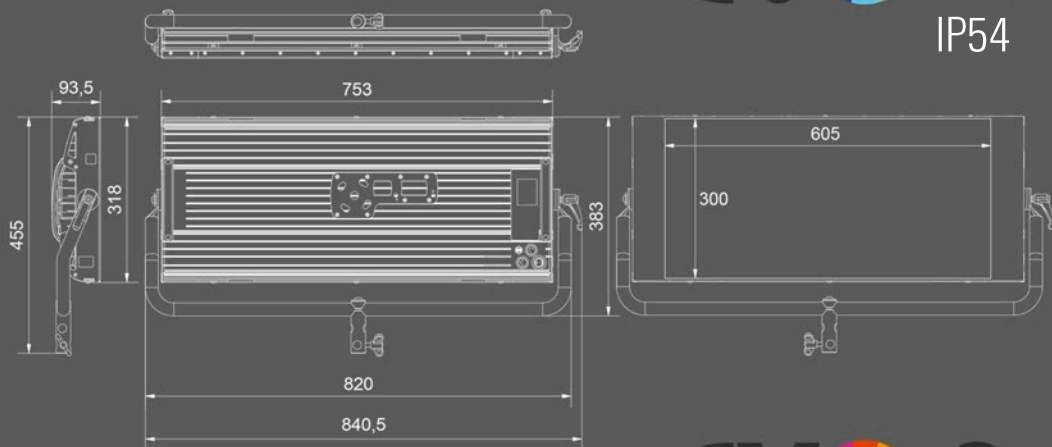

# EVO 2

STUDIO

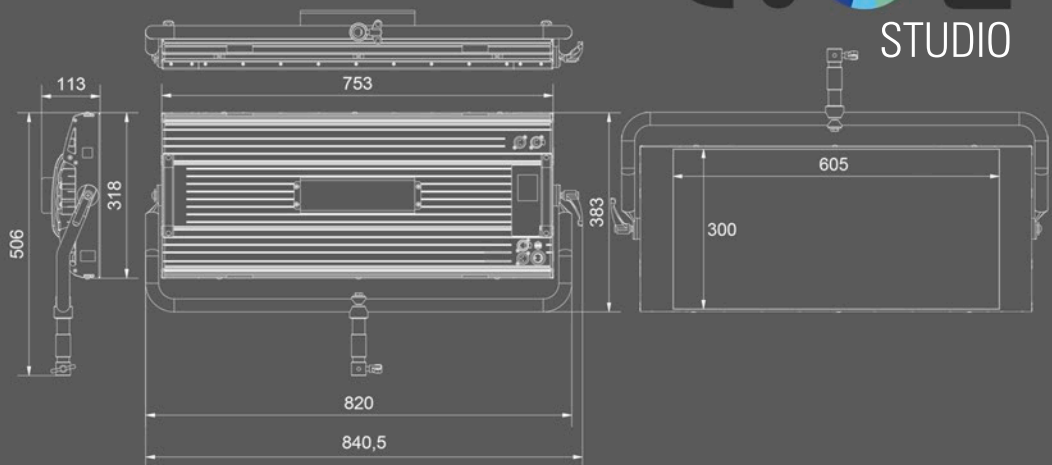

# EVO 2x2

IP54

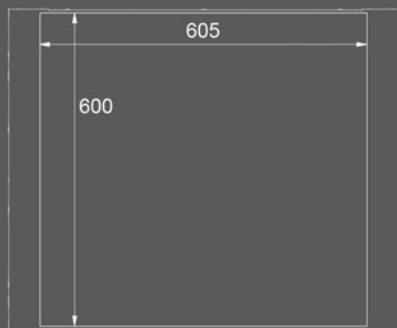
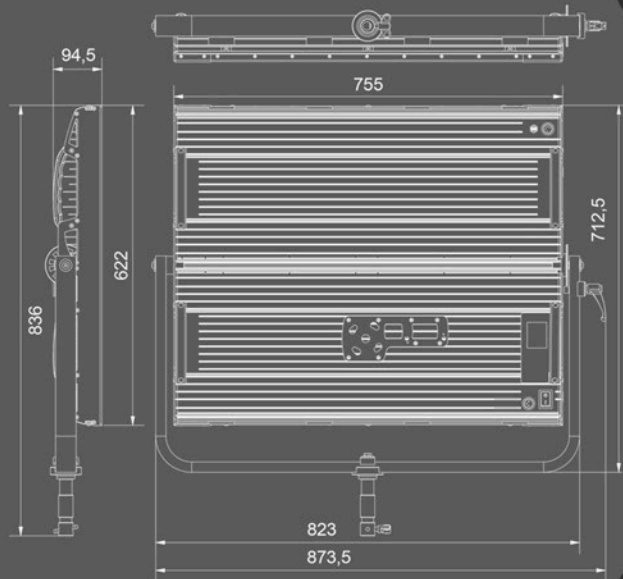

# EVO 2x2

STUDIO

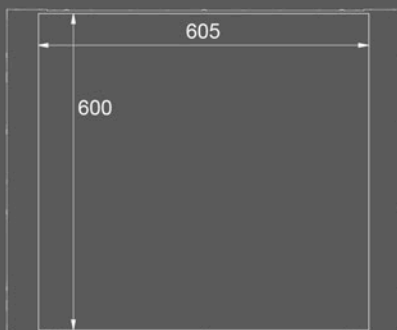
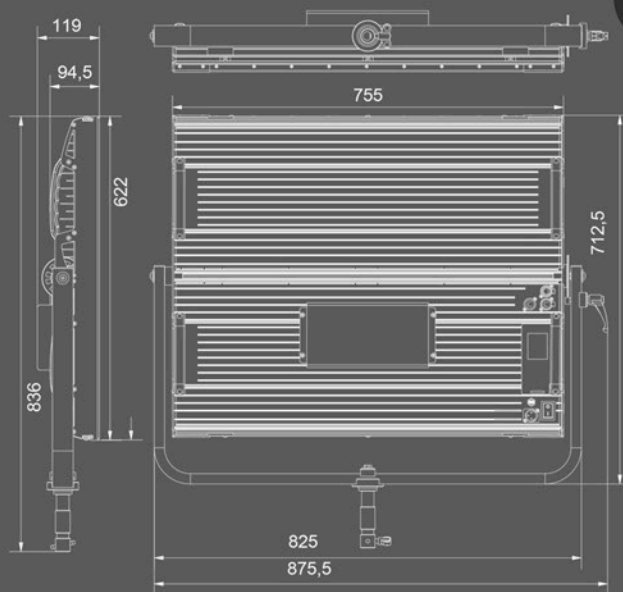

## EC-DECLARATION of CONFORMITY

Brand Name: VELVETLight

Product Description: LED Luminaire systems for professional use

EVO 1, EVO 1 Studio, EVO 2, EVO 2 Studio, EVO 2x2, EVO 2x2 Studio

The above products abide by the following European Directives:

DIRECTIVE 2014/30/EU of the European Parliament and of the Council of 26 February 2014 on the harmonization of the laws of the Member States relating to electromagnetic compatibility.

DIRECTIVE 2014/35/EU of the European Parliament and of the Council of 26 February 2014 on the harmonization of the laws of the Member States relating to the making available on the market of electrical equipment designed for use within certain voltage limits.

DIRECTIVE 2001/95/EC of the European Parliament and the Council of 3 December 2001 on general product safety

DIRECTIVE 2011/65/EU of the European Parliament and of the Council of 8 June 2011 on the restriction of the use of certain hazardous substances in electrical and electronic equipment.

In compliance with the harmonized standards:

IEC 60598-1:2014 Luminaires – Part 1: General requirements and tests

IEC 60598-1-17:2017 Luminaires – Part 2-17: Particular requirements – Luminaires for stage lighting, television and film studios (outdoor and indoor)

IEC 62031:2008/A1:2012 LED modules for general lighting - Safety specifications

IEC 61547:2009 Equipment for general lighting purposes - EMC immunity requirements

IEC 61000-6-1:2005 Electromagnetic compatibility (EMC) -- Part 6-1: Generic standards - Immunity for residential, commercial and light-industrial environments

IEC 61000-6-3:2006/A1:2010 Electromagnetic compatibility (EMC) - Part 6-3: Generic standards - Emission standard for residential, commercial and light-industrial environments

IEC 61000-6-4:2006/A1:2010 Electromagnetic compatibility (EMC) -- Part 6-4: Generic standards - Emission standard for industrial environments

EN 301489-1 V1.8.1 Electromagnetic compatibility and Radio spectrum Matters (ERM); Electromagnetic Compatibility (EMC) standard for radio equipment and services; Part 1: Common technical requirements

IEC 62493:2009 Assessment of lighting equipment related to human exposure to electromagnetic fields

EN 55015:2013 Limits and methods of measurement of radio disturbance characteristics of electrical lighting and similar equipment

EN 62471:2008 Photobiological Safety of Lamps and Lamp Systems

Barberà del Vallès, 10th February 2019

Authorized Administrator - Javier Fdez. de Valderrama



## GARANTÍA GENERAL

Se garantiza que los equipos de iluminación VELVET están libres de defectos de mano de obra y partes en un período de garantía de dos (2) años a partir de la fecha de compra. Los defectos que ocurran dentro de este período de garantía, bajo uso y cuidado normales, serán reparados o reemplazados a discreción de VELVET, únicamente a nuestra opción sin cargo por piezas o mano de obra. En caso de avería del equipo, póngase en contacto con el distribuidor al que le compró el producto. Tenga en cuenta que no se le reembolsará el costo de llevar el equipo al Centro de reparación de VELVET.

VELVET se reserva el derecho de reemplazar el producto o la pieza correspondiente con el mismo producto o pieza o uno equivalente, en lugar de repararlo. Cuando se proporciona un reemplazo, los productos o la pieza reemplazada pasan a ser propiedad de VELVET. VELVET puede reemplazar piezas con piezas reacondicionadas. La sustitución del producto o una pieza no amplía ni reinicia el período de garantía.

## POLÍTICA de DEVOLUCIONES

Se aceptarán devoluciones o cambios de los clientes dentro de los 15 días posteriores a la entrega y no incluirán los costos de envío reales. Los artículos deben estar en su embalaje y condición originales, no deben estar ensamblados y deben incluir su manual de usuario original.

Esta garantía no cubre ningún daño resultante de:

- No seguir las instrucciones del manual de instrucciones. Reparación, modificación o revisión no realizada por personal autorizado de VELVET.
- Incendio, desastre natural, caso fortuito, rayo, voltaje anormal, etc. ;
- Sumergirse en agua (inundación), exposición al alcohol u otras bebidas, infiltración de arena o barro, choque físico o caída del equipo y otras causas no naturales.

Esta garantía solo se aplica al panel LED y no a los accesorios, como viseras o soportes.

Cualquier daño consecuente que surja de una falla del equipo, como los gastos incurridos al tomar fotografías o grabar imágenes o la pérdida de ganancias esperadas, no será reembolsado ya sea que ocurra durante el período de garantía o no.

Las piezas esenciales para el mantenimiento del equipo de iluminación (es decir, los componentes necesarios para mantener las funciones y la calidad del dispositivo) estarán disponibles durante un período de cinco años después de que el producto se descontinúe.

velvetlight.tv



**VELVET**

made to last

2020. Copyright VELVETLight. All rights reserved